

さて演習はうまくこなせたでしょうか？
キャンペーンモードでは、純戦闘的な判断のみならず、兵器ユニットひとつひとつをどのように進化・改良させるかで、つづくマップでの戦い方が変わることが実感できたとと思う。

そこで、この第三部では、兵器ユニットの進化の過程と、年代別の生産可能兵器ユニットのリストを掲載した。進化表は国籍別、タイプ別に分類されている。矢印横の数値は必要経験値だ。生産表は基本的にキャンペーンモードに対応するものである。

第三部

GENERAL REMARKS

バルンの戦いで、捕虜になった米歩兵を横目に進撃する独SS第1装甲師団のティガーII型重戦車。



兵器進化總論

OF ALL WEAPON EVOLUTION



大日本帝国

航空ユニット

戦闘機系

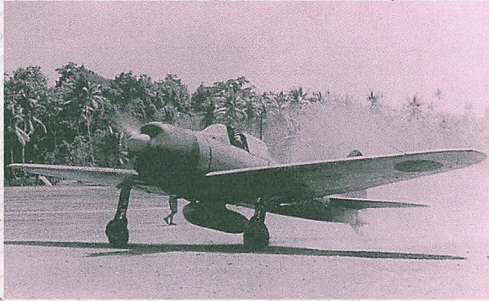
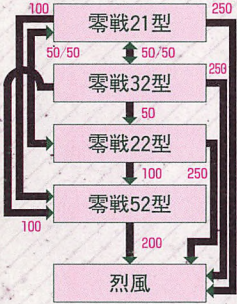

防御力こそ低いが、航続力・攻撃力に卓越したものがある零戦。中盤までは頼れるユニットだ。烈風までは進化・改良の必要はないだろう。とはいえ、烈風より疾風の方が優れている。烈風は疾風登場までのつなぎだ。

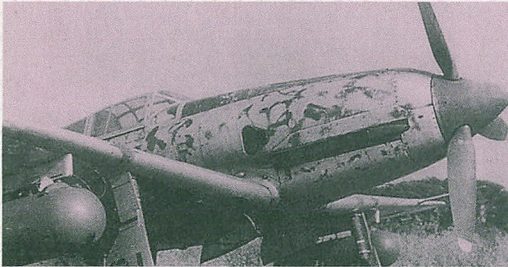

中盤戦で、ヘルキャットやスピットVIIやライトニング、Fw190Aら他国の優秀機とはいえるのがこの飛燕。航続力に難があるが、攻撃力と防御力のバランスがいい。

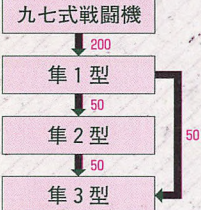

終盤戦に欠かせない超兵器、震電。ジェット機型の震電改は非生産ユニットなのでこいつから進化させよう。

最後まで使える日本の優秀機、疾風。鍾馗からの進化だが、終盤は生産可能だ。攻撃力・防御力・航続力ともに申し分なく、戦闘爆撃機としても使える。

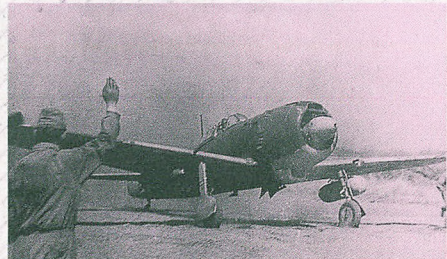
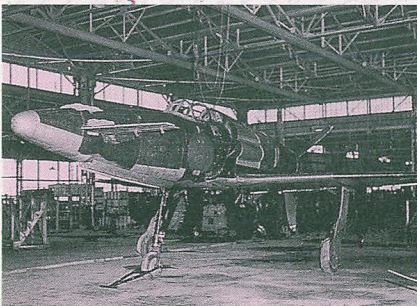

爆撃機系

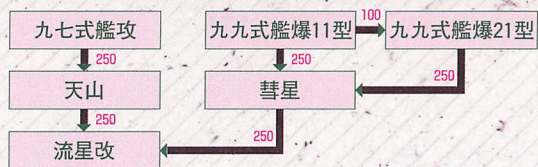

九七式艦攻。ゲーム設定上、活躍の場が少ない艦上攻撃機・爆撃機系だが、対艦攻撃にはやっぱりこのついで。

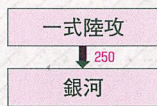
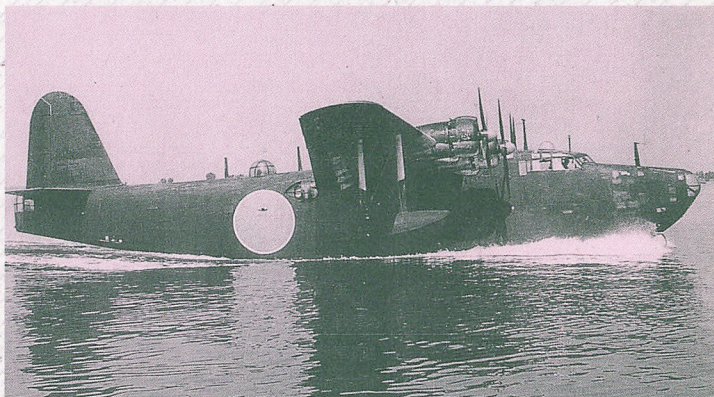
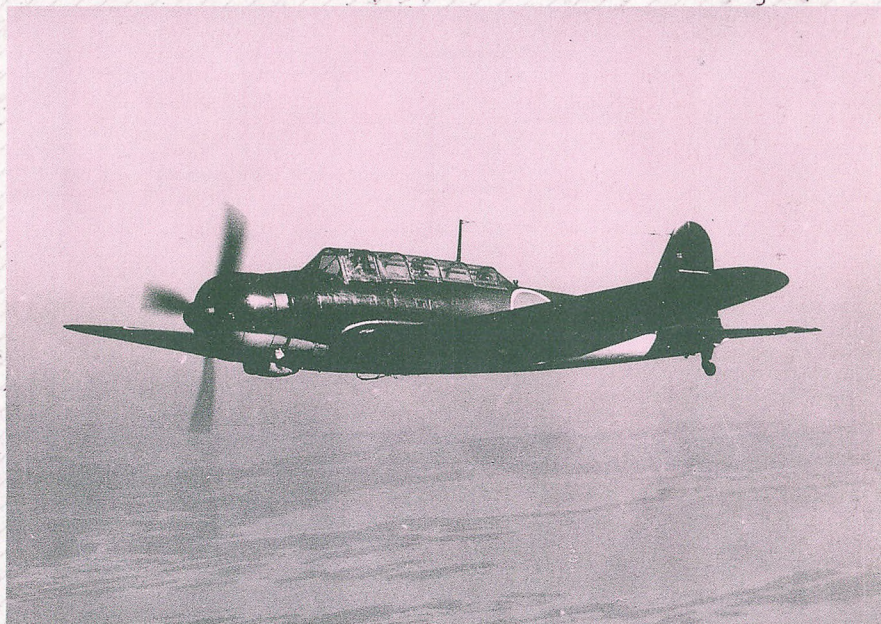

日本の誇る傑作機、二式飛行艇はゲームでもばっちり。雷撃・対潜攻撃もできる。最後まで使える優秀機だ。

陸上ユニット

戦車・装甲车系

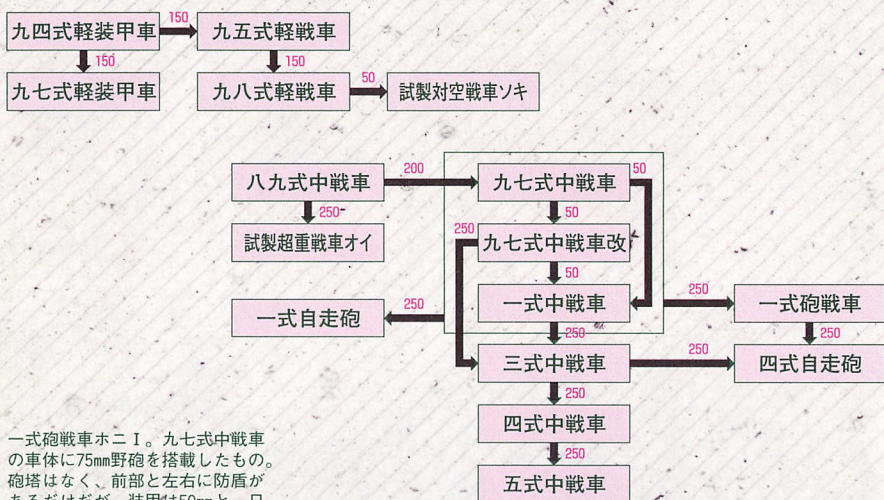

一式砲戦車ホニ I。九七式中戦車の車体に75mm野砲を搭載したもの。砲塔はなく、前部と左右に防盾があるだけだが、装甲は50mmと、日本の装甲車輛としては厚い。

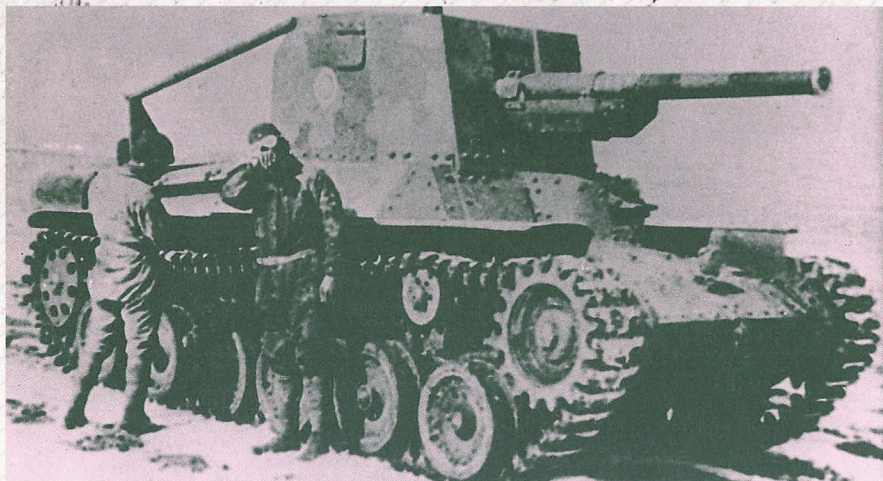

四式中戦車チトの車体後部と砲塔。M4シャーマンやT34/76と互角に撃ち合える主砲と装甲を有していた。進駐したアメリカ兵によってTYPE 5とペンキで書かれているが、これは誤りである。

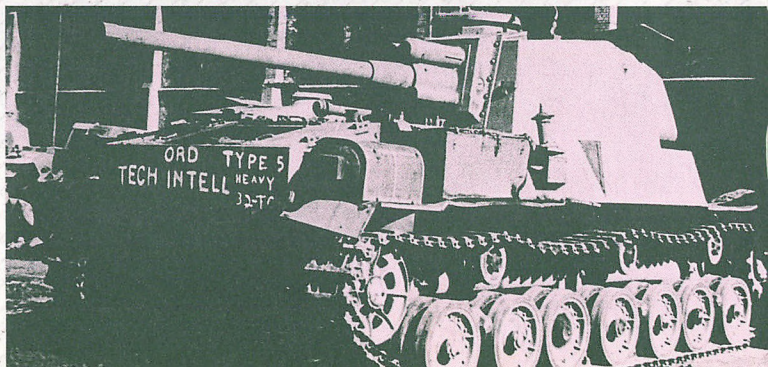

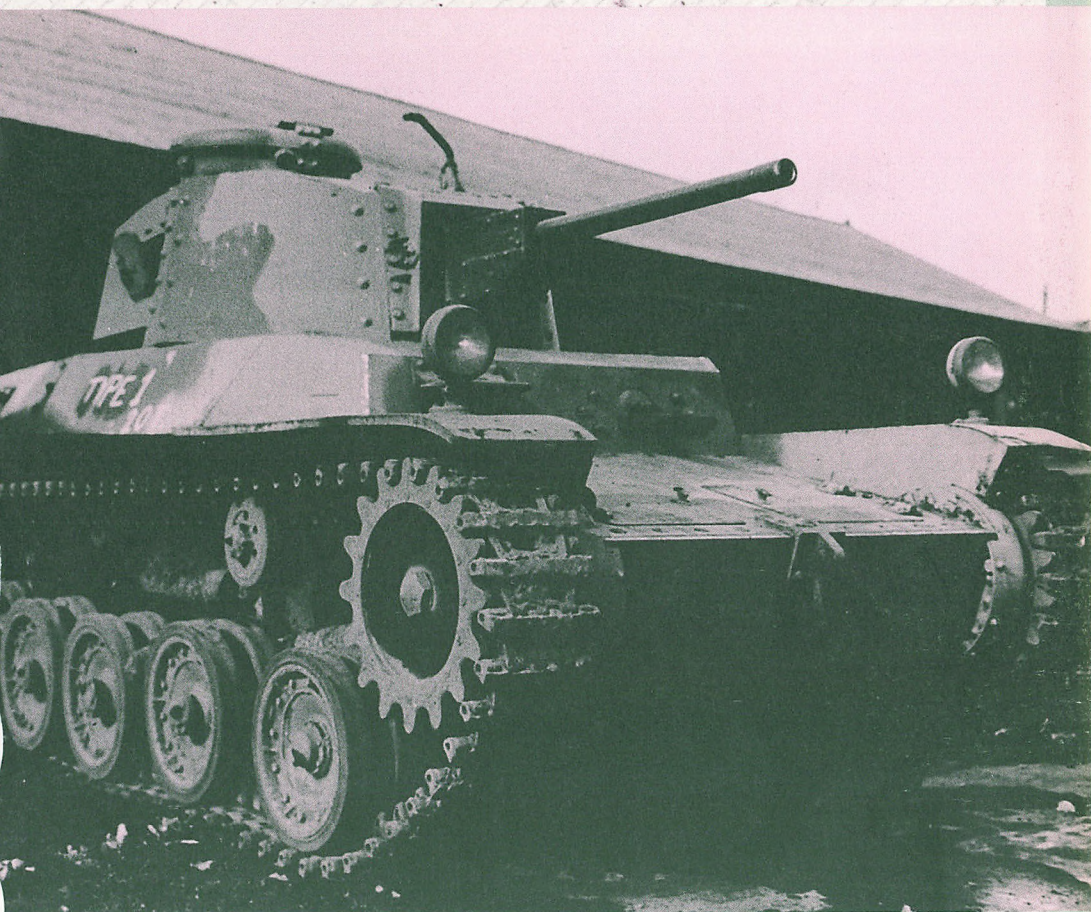

一式中戦車。九七式中戦車改の改良型で装甲は厚くなったが備砲は同じ。ゲームでもあまり役に立たない。

非装甲系



ドイツ帝国

航空ユニット

戦闘機系

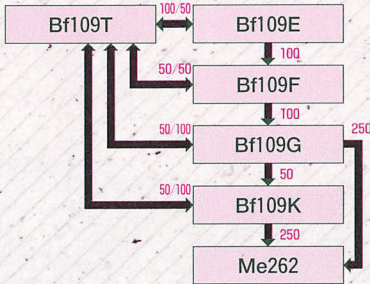

基地で出撃準備をするFw190A。
中盤から終盤まで活躍できる名機。
生産可能になったらBf109から乗り換えて主力戦闘機にしよう。発展型にも期待できる。

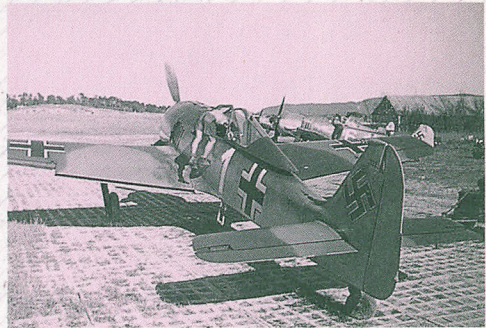

究極のレシプロ戦闘機と呼ばれたTa152H。ゲーム終盤に登場する。Me262なども同時期に登場するので、意外と使わないかも。これは戦後英軍に接収された機体である。

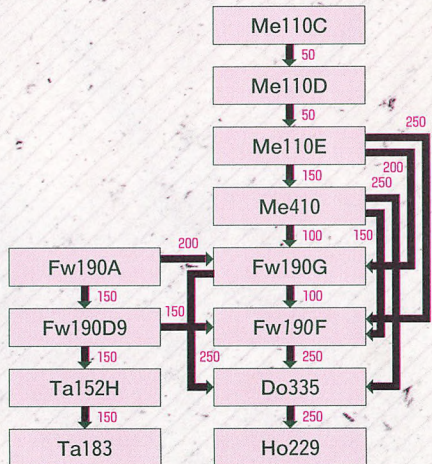
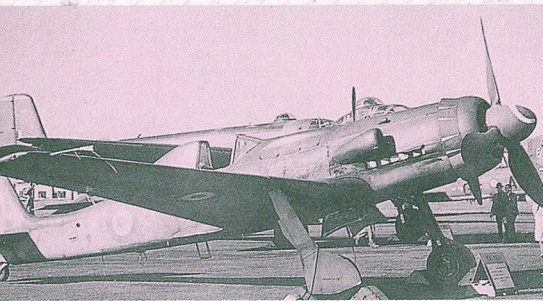

爆撃機系

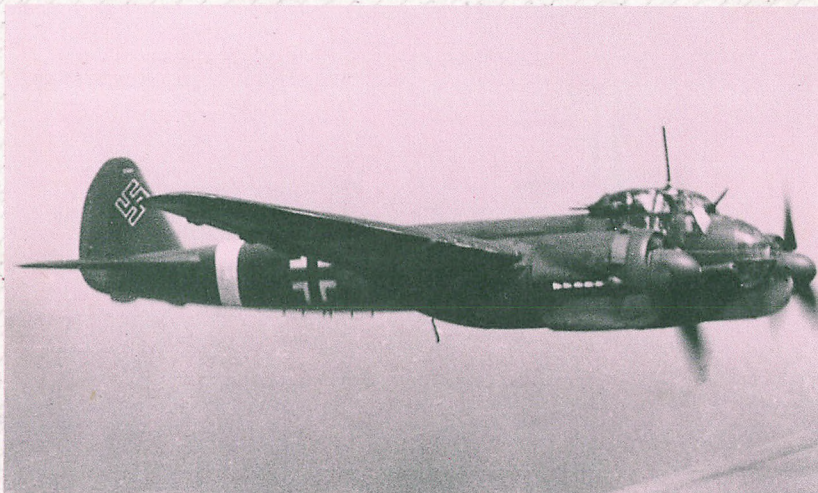
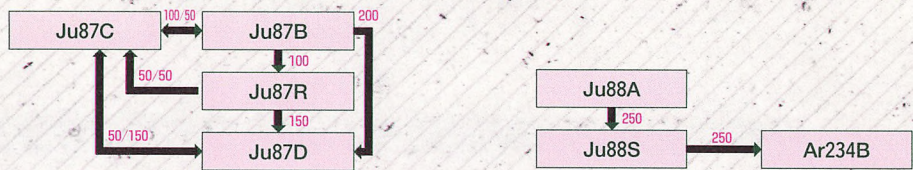

エンジントラブルで失敗作となったHe177も、ゲームではドイツ空軍最強の爆撃機として連合軍に立ちはだかる。

やや高価だが、ゲーム序盤においては高性能爆撃機のJu88。ただしS型になっても対艦攻撃力は低い。

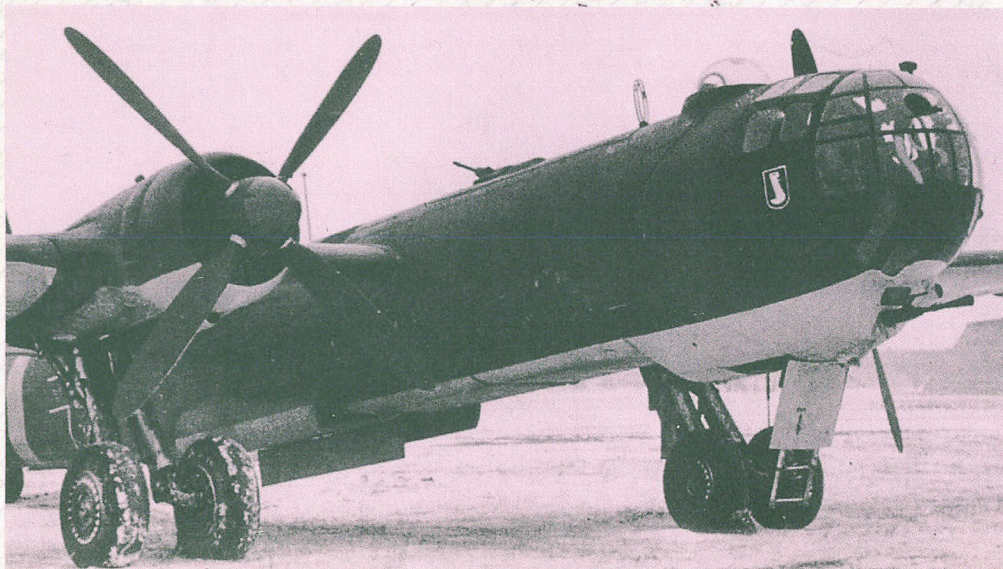

陸上ユニット

戦車・装甲車系

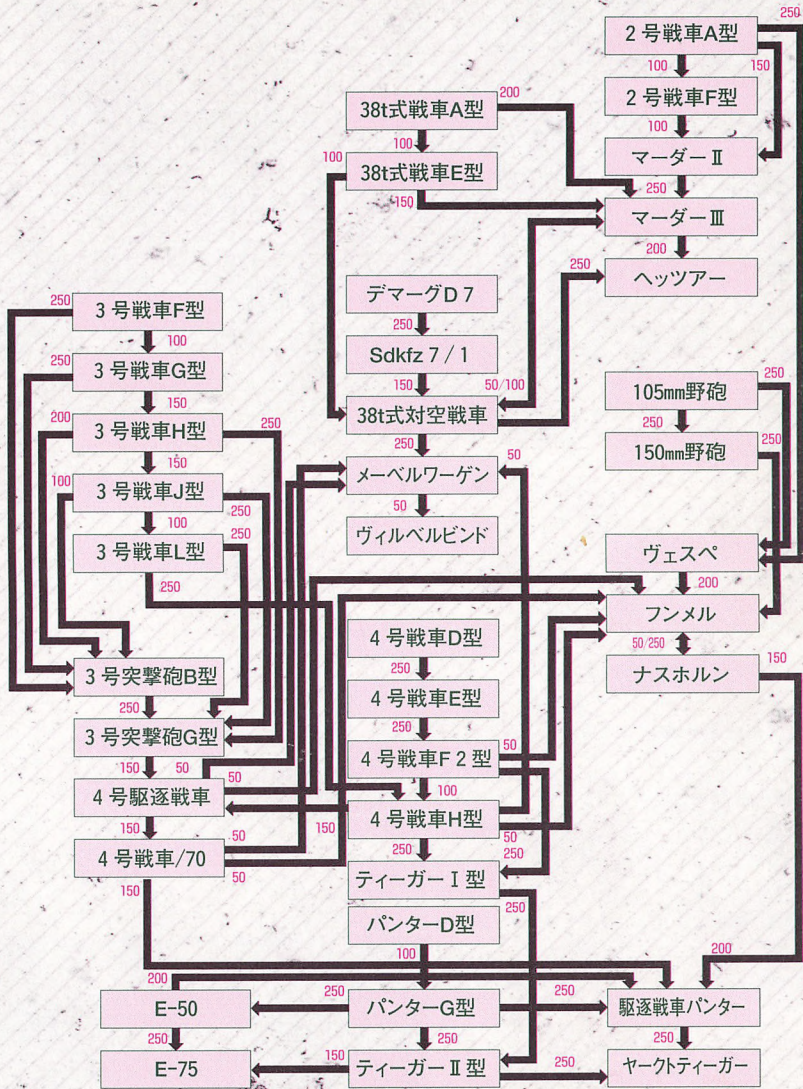

アルデンヌ戦の前か。最強の重戦車ティーガーII型の出撃前の勇姿。ゲームでも、これと撃ちあえる戦車は少ない。



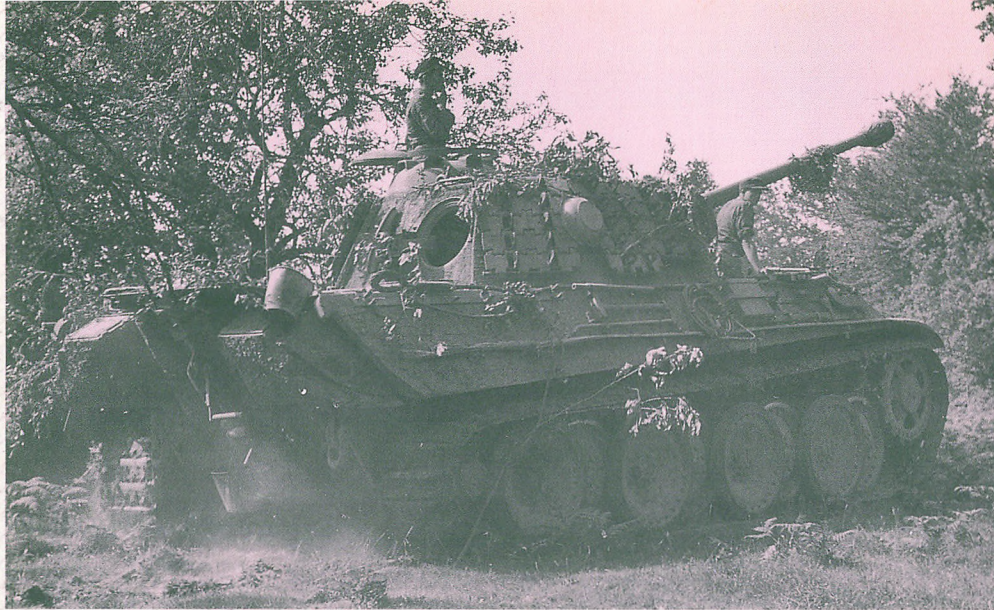

走攻守三拍子揃ったパンター戦車。戦車界のイチローとどこかな。予備の履帯を砲塔に巻き補助装甲にしている。

装甲車・非装甲系

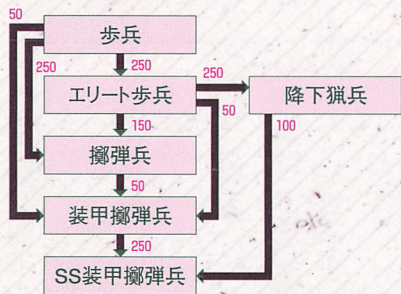
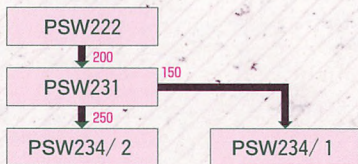

軽機関銃をかまえるドイツ歩兵。映画等でよく見るグレーではなく、カモフラージュに優れた迷彩服を装備。



●ドイツ帝国生産表

兵器名称	41前	41後	42後	43前	43後	44前	44後	45迄
Bf109E	○	×	×	×	×	×	×	×
Bf109F	×	○	○	○	×	×	×	×
Bf109G	×	×	×	×	○	○	×	×
Bf109K	×	×	×	×	×	×	○	○
Fw190A	×	×	○	○	○	×	×	×
Fw190D 9	×	×	×	×	×	○	○	×
Ta152H	×	×	×	×	×	×	×	○
He162	×	×	×	×	×	×	×	○
Me163	×	×	×	×	×	×	×	○
Me110C	○	○	×	×	×	×	×	×
Me110D	×	○	○	×	×	×	×	×
Me110E	×	×	○	○	×	×	×	×
Me410	×	×	×	×	×	×	×	×
Fw190G	×	×	×	×	×	○	×	×
Fw190F	×	×	×	×	×	×	○	○
Ju87B	○	○	×	×	×	×	×	×
Ju87R	×	×	○	○	○	○	○	○
He111	○	○	○	○	○	×	×	×
He177	×	×	×	×	×	○	×	×
Do17Z	×	×	×	×	×	×	×	×
Do217E	×	×	○	○	×	×	×	×
Do217M	×	×	×	×	×	×	×	○
Do217K	×	×	×	×	○	○	○	○
Ju88A	○	○	○	○	×	×	×	×
Ju88S	×	×	×	×	○	○	○	○
PSW222	○	○	×	×	×	×	×	×
PSW231	×	×	○	○	×	×	×	×
PSW234/ 1	×	×	×	×	×	○	×	×
PSW234/ 2	×	×	×	×	×	×	○	○
PzKw II A	○	×	×	×	×	×	×	×
PzKw II F	×	○	×	×	×	×	×	×
PzKw II L	×	×	○	○	○	○	○	○
PzKw38tA	×	×	×	×	×	×	×	×
PzKw38tE	×	○	○	○	×	×	×	×
PzKw III F	○	×	×	×	×	×	×	×
PzKw III G	×	○	×	×	×	×	×	×
PzKw III H	×	×	○	×	×	×	×	×
PzKw III J	×	×	×	○	×	×	×	×
PzKw III L	×	×	×	×	×	×	×	×
PzKw IV D	○	×	×	×	×	×	×	×
PzKw IV E	×	○	○	×	×	×	×	×
PzKw IV F 2	×	×	×	×	×	×	×	×
PzKw IV H	×	×	×	×	○	○	○	○
バンターD	×	×	×	○	×	×	×	×
バンターG	×	×	×	×	○	○	○	○
ティーガー	○	×	×	×	×	×	×	×
StuG III B	×	○	○	×	×	×	×	×
StuG III G	×	×	×	○	○	×	×	×
ヘッツアー	×	×	×	×	×	○	○	○
JgdPz IV	×	×	×	×	×	○	○	○
JgdPz IV /70	×	×	×	×	×	×	○	○
マーダー III	×	×	×	○	○	×	×	×
デマーグD 7	○	○	×	×	×	×	×	×
Sdkfz 7 / 1	×	×	○	○	×	×	×	×
FPz38t	×	×	×	×	○	○	○	○
メーベルワーゲン	×	×	×	×	×	×	○	×
ヴィルベルビンD	×	×	×	×	×	×	×	×
37mmPaK35	○	○	×	×	×	×	×	×
50mmPaK38	×	×	○	○	×	×	×	×
75mmPaK40	×	×	×	×	○	○	○	○
88mmFlk36	○	○	○	○	×	×	×	×
88mmFlk41	×	×	×	×	○	○	○	○
105mm野砲	○	○	○	○	○	○	○	○
歩兵	○	○	○	×	×	×	×	×
擲弾兵	×	×	×	○	○	○	○	○
装甲擲弾兵	○	○	○	○	○	○	○	○
補給車	○	○	○	○	○	○	○	○

アメリカ合衆国

航空ユニット

戦闘機系

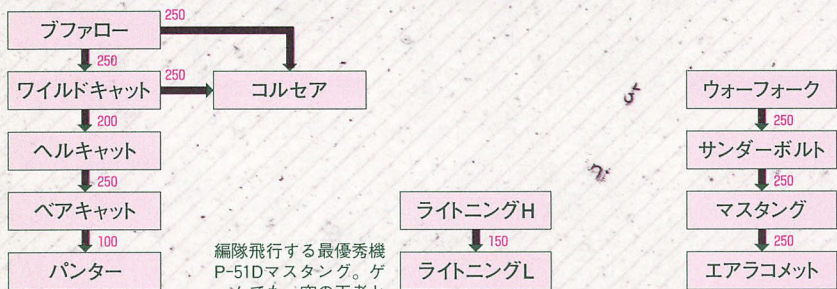

編隊飛行する最優秀機 P-51Dマスタング。ゲームでも、空の王者として最高クラスの戦闘力を発揮する。





B-29のテスト飛行で
ともに飛ぶB-17。ヨ
ーロッパでも太平洋で
も大空の覇者となつた
のは両者である。

陸上ユニット

戦車・装甲车系

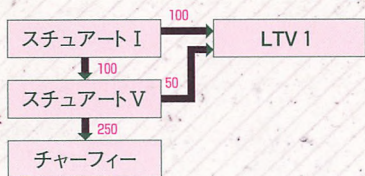

M3 スチュアート軽戦車。ゲームでは優秀な機動性を有し、南方のマップでは日本軍相手に活躍が期待できる。



歩兵を跨乗させ街道を往く米M4シャーマン中戦車。装甲補助のためか土囊を積んでいるのがわかる。

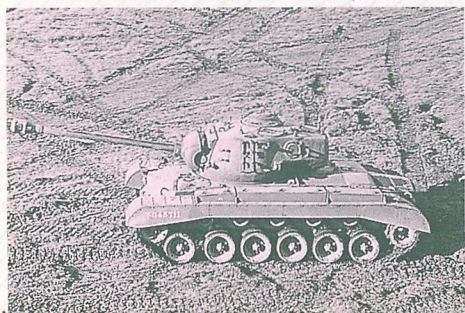
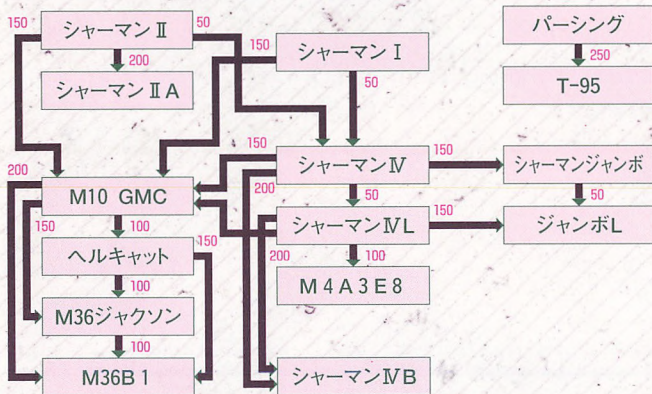
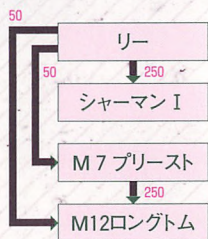

M26パーシング。ドイツ戦車に対抗するために急速開発された重戦車である。100mmの装甲と90mm高射砲を戦車向けにして装備している。

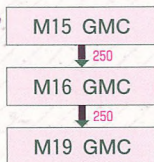

M7 プリースト

↓ 250

M12 ロングトム

37mmPaKM 3

↓ 250

57mmPaKM 1

↓ 250

3 in.PaKM 5

76mmAA砲

↓ 250

90mmAA砲

105mm野砲

↓ 250

155mmL.トム

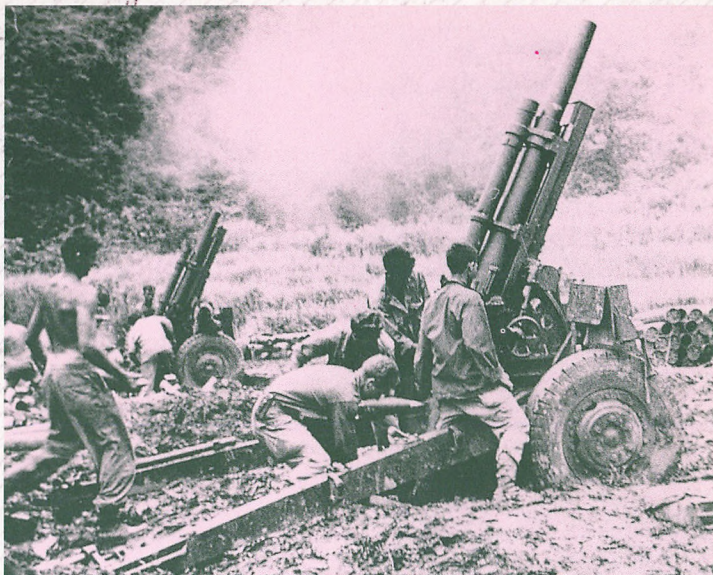

105mm野砲による砲撃。米軍は太平洋でもヨーロッパでもゲタ違いの砲弾を敵陣地にプレゼントした。ゲームでも野砲は重要なユニットとなるだろう。

ヨーロッパ戦線の瓦礫と化した都市部で、休む米歩兵。手前の兵士はトンブソン短機関銃をかまえている。

歩兵41

→ 250

海兵隊

↓ 250

↓ 250

歩兵

→ 250

空挺隊



●アメリカ合衆国生産表

兵器名称	41前	41後	42後	43前	43後	44前	44後	45迄
ワイルドキャット	×	○	○	×	×	×	×	×
ヘルキャット	×	×	×	○	○	○	×	×
ベアキャット	×	×	×	×	×	×	○	○
ブファロー	○	×	×	×	×	×	×	×
コルセア	×	×	×	×	○	○	○	○
ウォーフォーク	×	○	○	○	×	×	×	×
マスタング	×	×	×	×	×	○	○	×
エアラコメット	×	×	×	×	×	×	×	○
フライング・ラム	×	×	×	○	○	○	○	○
ライトニングH	×	×	○	○	○	×	×	×
サンダーボルト	×	×	×	×	○	×	×	×
ドントレス	○	○	○	×	×	×	×	×
ヘルダイバー	×	×	×	○	○	○	×	×
デバスターター	○	○	○	×	×	×	×	×
アベンジャー	×	×	×	○	○	○	×	×
スカイレーダー	×	×	×	×	×	×	○	○
ハボック	○	○	○	○	○	○	○	○
B-17	×	○	○	○	○	×	×	×
B-29	×	×	×	×	×	○	○	○
ミッチェル	○	○	○	○	○	○	○	○
リベレーター	○	○	○	○	○	○	×	×
グレイハウンド	×	○	○	○	○	○	○	○
スチュアートI	○	○	○	○	×	×	×	×
スチュアートV	×	×	×	×	○	○	×	×
チャーフィー	×	×	×	×	×	×	○	○
リー	○	○	○	×	×	×	×	×
シャーマンI	×	×	×	○	○	×	×	×
シャーマンII	×	×	×	○	○	×	×	×
シャーマンIV	×	×	×	×	×	○	×	×
シャーマンIVL	×	×	×	×	×	×	○	×
シャーマンジャンボ	×	×	×	×	×	×	×	○
パーシング	×	×	×	×	×	×	○	○
M10GMC	×	×	×	×	○	○	×	×
ヘルキャット	×	×	×	×	×	×	○	○
M15GMC	×	×	○	○	○	×	×	×
M16GMC	×	×	×	×	×	○	○	○
M7ブリースト	×	×	×	×	○	○	○	○
37mmPaKM 3	○	○	×	×	×	×	×	×
57mmPaKM 1	×	×	○	○	×	×	×	×
3in.PaKM 5	×	×	×	×	○	○	○	○
76mmAA砲	○	○	○	○	○	○	○	○
105mm野砲	○	○	○	○	○	○	○	○
歩兵41	○	○	×	×	×	×	×	×
海兵隊	×	×	○	○	○	○	○	○
歩兵	×	○	○	○	○	○	○	○
給車	○	○	○	○	○	○	○	○
駆逐艦	○	○	○	○	○	○	○	○
M4A3E8	×	×	×	×	×	×	×	○
P-38L	×	×	×	×	×	○	○	○
PBY	×	○	○	○	○	○	○	○

大英帝国



航空ユニット

戦闘機系

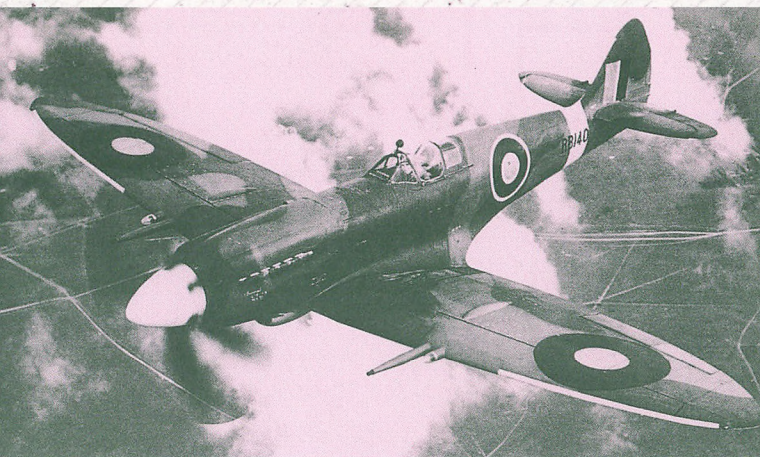
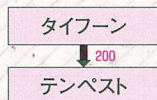
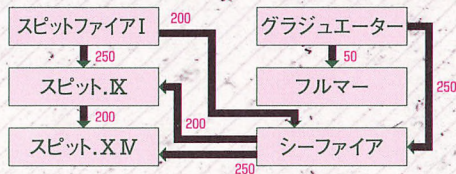

スピットファイアの後期生産型は、2000馬力級のグリフォンエンジンを搭載、高々度高速性能が増大した。

爆撃機系

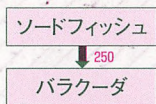
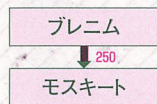

夜間戦闘機仕様のハリケーンII C。ハリケーンは生産性の容易さもあって、1万5千機以上が生産された。

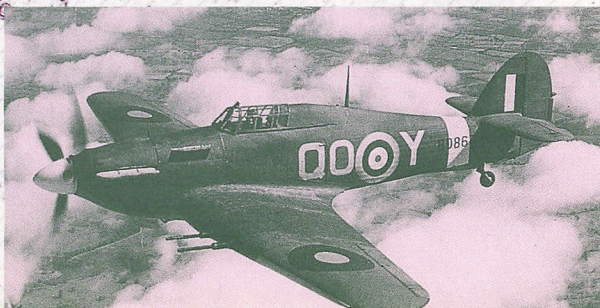

陸上ユニット

戦車・装甲車系

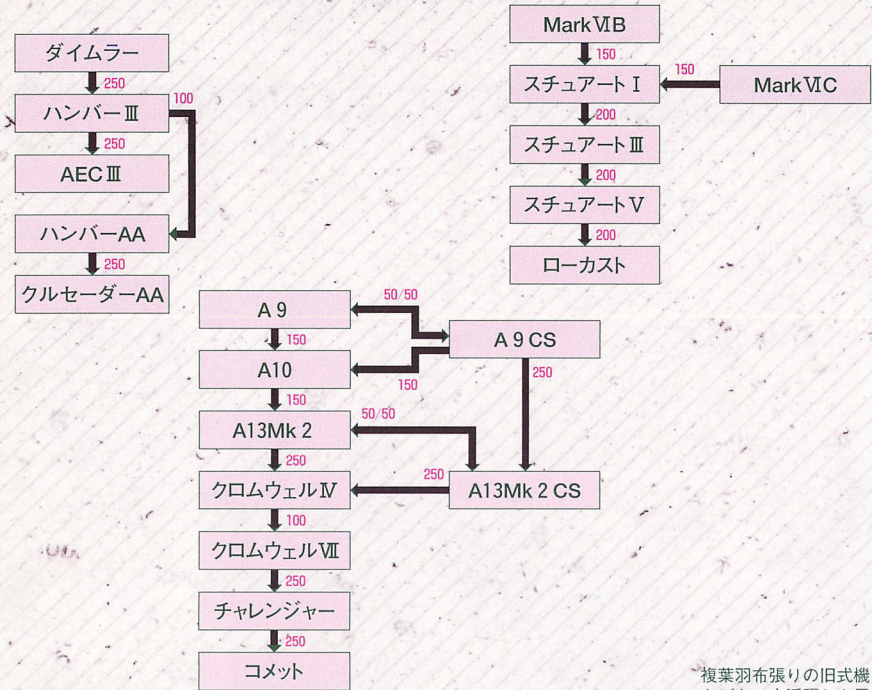

複葉羽布張りの旧式機ながら、大活躍した雷撃機ソードフィッシュ。こいつを使いこなしてこそ英軍マニアだ。



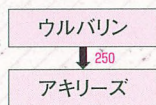
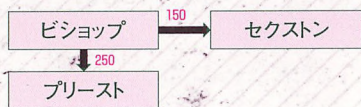

大量生産された巡航戦車クロムウェルだが、長砲身タイプの4号戦車に対してあきらかに遅れをとっていた。

歩兵戦車マチルダ。その重装甲はフランス電撃戦・アフリカ戦線でドイツ装甲師団の前に立ちふさがった。



非装甲系

2ポンド砲

↓ 250

6ポンド砲

↓ 250

17ポンド砲

25ポンド砲

↓ 250

5.5in野砲

歩兵 → 150

歩兵44

↓ 200
自動車化兵

↓ 250

空挺隊

対戦車ロケット弾ピケットをかまえるイギリス軍歩兵。ゲームでは、各国の歩兵ユニット中もっとも移動力が小さく使いにくい。



◎大英帝国生産表

兵器名称	41前	41後	42後	43前	43後	44前	44後	45迄
フルマー	×	×	○	○	○	○	○	○
シーファイア	×	×	○	○	×	×	×	×
グラジュエーター	○	×	×	×	×	×	×	×
ハリケーンI	○	×	×	×	×	×	×	×
ハリケーンII	×	○	○	×	×	×	×	×
タイフーン	×	×	×	○	○	×	×	×
テンペスト	×	×	×	×	×	○	○	×
スピットファイアI	○	○	×	×	×	×	×	×
スピット.IX	×	×	○	○	○	○	○	×
スピット.XIV	×	×	×	×	×	×	×	×
ハリケーンIID	×	×	×	○	○	×	×	×
ハリケーンIV	×	×	×	×	×	○	○	×
スクエア	×	×	○	○	○	○	○	○
ソードフィッシュ	○	○	○	○	×	×	×	×
バラクーダ	×	×	×	×	○	○	○	×
ブレニム	○	○	○	×	×	×	×	×
モスキート	×	×	×	○	○	○	○	×
ボーフォート	○	○	×	×	×	×	×	×
ランカスター	○	○	○	○	○	○	○	○
ウェリントン	○	○	○	○	○	○	○	○
ハリファクス	×	×	○	○	○	○	○	○
ボストン	×	○	○	○	○	○	○	○
ダイムラー	○	○	○	×	×	×	×	○
ハンバー III	×	×	×	○	○	×	×	×
AEC III	×	×	×	○	○	○	×	×
MarkVIB	○	×	×	×	×	×	×	×
MarkVIC	○	×	×	×	×	×	×	×
スチュアートI	○	○	×	×	×	×	×	×
スチュアートIII	×	×	○	○	×	×	×	×
スチュアートV	×	×	×	×	○	○	×	×
ローカスト	×	×	×	×	×	×	×	○
A9	○	×	×	×	×	×	×	×
A9CS	○	×	×	×	×	×	×	×
A10	○	×	×	×	×	×	×	×
A13Mk 2	×	○	×	×	×	×	×	×
A13Mk 2CS	×	○	×	×	×	×	×	×
クロムウェルIV	×	×	○	×	×	×	×	×
クロムウェルVII	×	×	×	○	×	×	×	×
チャレンジャー	×	×	×	×	×	×	×	×
コメット	×	×	×	×	×	×	×	○
リー	×	○	×	×	×	×	×	×
シャーマンII	×	×	×	○	○	○	×	×
シャーマンIIA	×	×	×	×	×	×	○	×
ファイアフライ	×	×	×	×	×	×	×	○
マチルダI	×	×	×	×	×	×	×	×
マチルダII	×	○	○	×	×	×	×	×
バレンタインX I	×	×	×	○	×	×	×	×
チャーチルIV	×	×	×	×	○	○	×	×
チャーチルVI	×	×	×	×	×	×	○	×
ウルバリン	×	×	×	×	○	○	×	×
アキリーズ	×	×	×	×	×	×	×	×
ハンバーAA	×	○	○	○	×	×	×	×
クルセーダーAA	×	×	×	○	×	○	○	○
ピショップ	×	×	×	×	×	×	×	×
ブリスト	×	×	×	×	×	○	○	×
セクストン	×	×	×	×	×	○	○	×
2ポンド砲	○	○	○	○	×	×	×	×
6ポンド砲	×	×	×	×	○	○	×	×
17ポンド砲	×	×	×	×	×	×	×	○
40mmポフォース	○	○	○	○	○	○	○	○
25ポンド砲	○	○	○	○	○	○	○	○
歩兵	○	○	○	○	○	×	×	×
歩兵44	×	×	×	×	×	○	○	×
自動車化兵	×	×	○	○	○	○	○	○
空挺隊	×	×	×	×	×	×	×	×
補給車	○	○	○	○	○	○	○	○

ソビエト連邦

航空ユニット

戦闘機

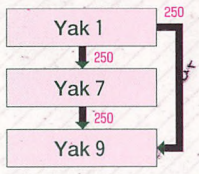
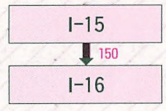

ソ連空軍のヤコブレフ Yak 9 戦闘機。スターリングラード攻防戦から登場した主力戦闘機である。

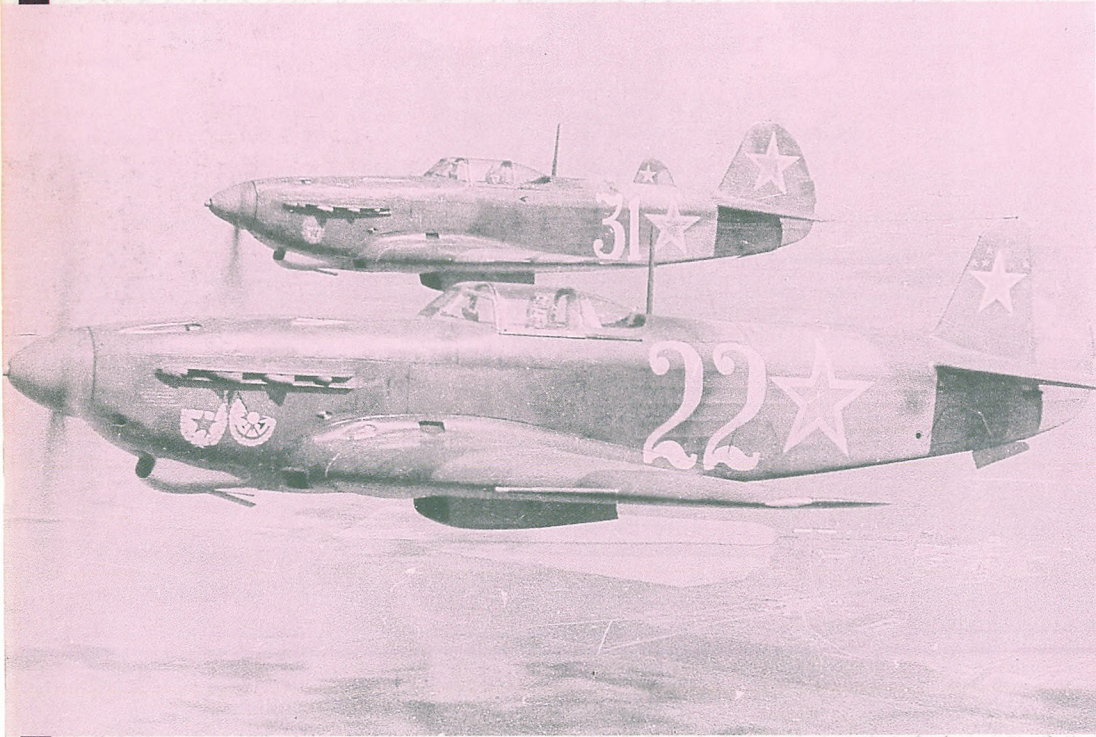

Mig 3

↓250

Mig 7

独ソ戦初期に活躍した
Mig 3 戦闘機。中高度
ではときにドイツ機よ
りも優れた能力を発揮
した。

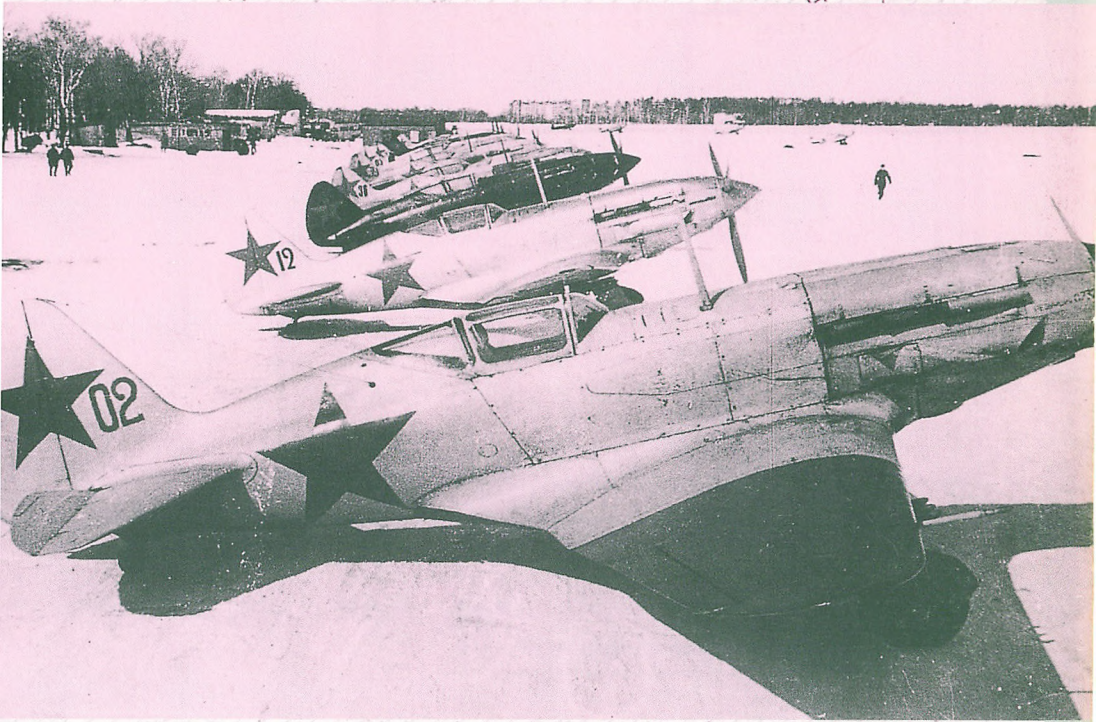

爆撃機系

Il-2

↓250

Il-10

ドイツ陸上部隊から黒
死病と怖れられたIl-2
地上襲撃機。多少の被
弾ではビクともしない
頑丈な機体の特徴。



TB-3

↓250

Pe-8

陸上ユニット

戦車装甲车系

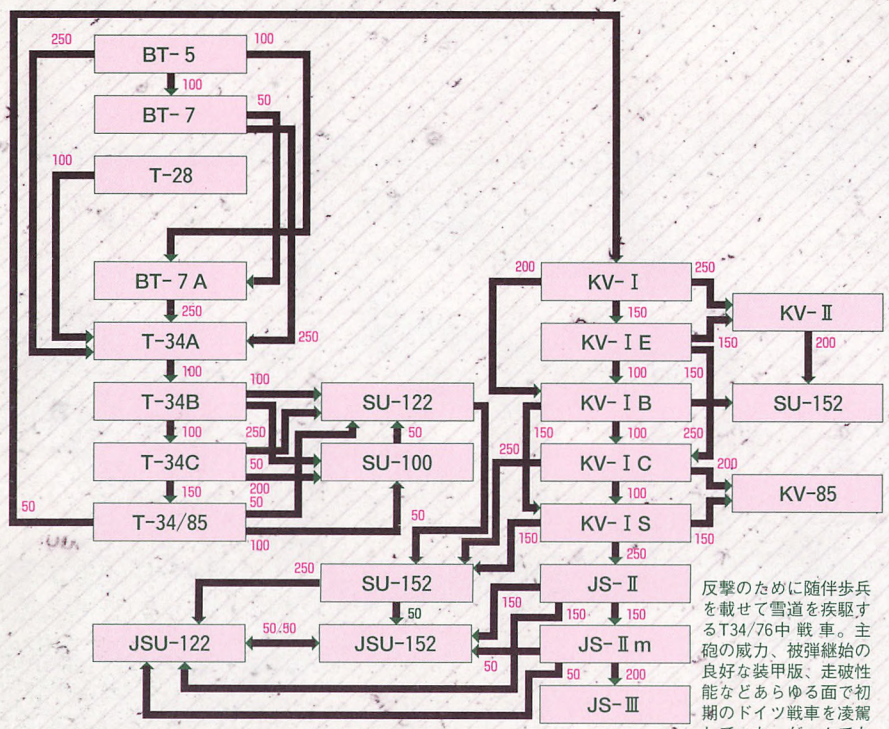

反撃のために随伴歩兵を載せて雪道を疾駆するT34/76中戦車。主砲の威力、被弾継始の良好な装甲版、走破性能などあらゆる面で初期のドイツ戦車を凌駕していた。ゲームでも数多いヴァリエーションが用意されている。



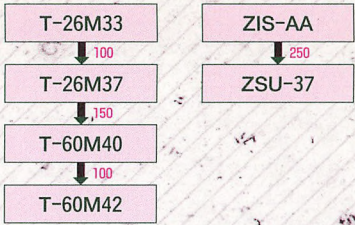

進撃するT34/85中戦車。ゲームでもドイツのパンターを除けば総合力ナンバー1だ。実戦では数でも凌駕した。



非装甲車系

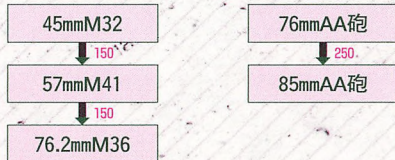

152mm野砲の一斉砲撃。重砲によるソ連軍の砲撃は、西部戦線の米軍の精密を備えたそれと違い、絨毯砲撃と称せるような凄まじいものであった。ゲームでも敵にまわつた場合、ソ連軍野砲には悩まされるだろう。

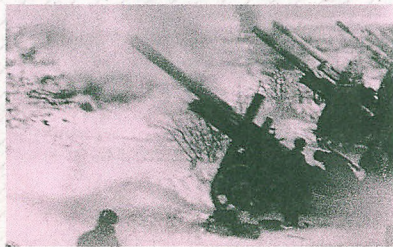

PPsh短機関銃で射撃をするソ連歩兵。スラヴ系だけでなく、徴発された東洋系の兵士も多かった。



●ソビエト連邦生産表

兵器名称	41前	41後	42後	43前	43後	44前	44後	45迄
I-15	○	×	×	×	×	×	×	×
I-16	×	○	○	○	○	○	○	○
LaG 3	×	○	○	○	○	○	○	○
Yak 1	×	○	○	○	×	×	×	×
Yak 7	×	×	×	×	○	○	×	×
Yak 9	×	×	×	×	×	×	○	○
Mig 3	×	×	×	○	○	×	×	×
Mig 7	×	×	×	×	×	○	○	○
SB- 2	○	○	○	○	○	○	○	○
Il- 2	×	×	○	○	×	×	×	×
Il-10	×	×	×	×	○	○	○	○
TB- 3	○	○	○	×	×	×	×	×
Pe- 8	×	×	×	○	○	○	○	○
BA- 6	○	○	×	×	×	×	×	×
T-26M33	○	×	×	×	×	×	×	×
T-26M37	×	○	×	×	×	×	×	×
BT- 5	○	×	×	×	×	×	×	×
BT- 7	×	○	×	×	×	×	×	×
BT- 7 A	×	×	○	×	×	×	×	×
T-60M40	×	○	×	×	×	×	×	×
T-60M42	×	×	○	○	○	○	○	○
T-34A	×	○	○	×	×	×	×	×
T-34B	×	×	×	○	×	×	×	×
T-34C	×	×	×	×	○	×	×	×
T-34/85	×	×	×	×	×	○	○	○
KV-	×	○	×	×	×	×	×	×
KV-E	×	×	○	×	×	×	×	×
KV-B	×	×	×	○	×	×	×	×
KV-C	×	×	×	×	○	×	×	×
KV-S	×	×	×	×	×	○	×	×
JS- II	×	×	×	×	×	×	○	×
JS- II m	×	×	×	×	×	×	×	○
JSU-122	×	×	×	×	×	×	○	○
JSU-152	×	×	×	×	×	○	×	×
SU-122	×	×	×	×	○	○	×	×
ZISAA	○	○	○	×	×	×	×	×
ZSU-37	×	×	×	○	○	○	○	○
IAG-10AA	○	○	○	○	○	○	○	○
カチューシャ	○	○	○	○	○	○	○	○
45mmM32	○	○	×	×	×	×	×	×
57mmM41	×	×	○	○	○	○	×	×
76.2mmM36	×	×	×	×	×	×	○	○
76mmAA砲	○	○	○	○	○	○	○	○
122mm野砲	○	○	○	○	○	○	○	○
狙撃兵	○	○	○	○	○	○	○	○
補給車	○	○	○	○	○	○	○	○
T-28	○	×	×	×	×	×	×	×
KV- II	○	×	×	×	×	×	×	×

通は

こう戦え！

クロイツとジャック

英独こだわりプレイのすすめ



ドイツ帝国編

文◎望月隆一

◎何も考えなくても勝てるからといって……

ドイツの生産タイプで戦う場合。前々作『アドバンスド大戦略～ドイツ電撃作戦』では主役だった国で、中盤～終盤にかけての戦闘機、戦車戦力は強力無比。生産される兵器もバラエティに富み、また末期には超兵器の数々が生産可能となるのが強みだ。同時期の他国の生産タイプよりも優秀な兵器が多い。したがって最も初心者向けの生産タイプといえる。そのためそんなに考えなくてもそのとき生産できる戦闘機、戦車を生産、改良していれば特に問題はないだろう。

さて、そんなドイツ軍でプレイする場合どうするか。普通にやっていたら戦車を中心として戦闘機、爆撃機、砲兵も欲しいといった感じで必要な部隊を必要な数だけ作ればよい。でも、それでは当り前すぎて物足りないと思う人は、最強と呼ばれた装甲師団(*)を編成してみるのはどうだろうか。

みなさんは、1ユニット10輦の各部隊、気分的にはどのくらいと感じているだろうか。わたしは1個大隊～連隊くらいに感じてるのね。そうするとそれぞれの兵科を戦車大隊、歩兵連隊、砲兵連隊に見立てられる。でどうするかというと、1個師団分のそれらを作って、まとめて戦線に投入するのだ。たとえば1944年式の機甲師団編成(*)は戦車連隊1個(2個大隊)、歩兵(擲弾兵)連隊2個、砲兵1個連隊に搜索、突撃砲(戦車駆逐)、対空砲大隊など。これを同時期の兵器ユニットで表現するとパンター1ユニット、IV号1ユニット、自動車化歩兵2ユニット、150mm野砲1ユニット、ヴェスペまたはフンメル1ユニット、これにIII号突撃砲1ユニット、PSW234偵察車輦1ユニット、88mm対空砲1ユニット

*装甲師団=ちなみに1939年頃の装甲師団編成。戦車旅団1個(2個連隊)、歩兵旅団1個(歩兵連隊2個)、砲兵連隊2個に搜索大隊、対戦車大隊など。

*JGナンバー=JGナンバーとは、JagdGesbarde=ヤークトゲシュバーダーで戦闘航空団のこと。戦闘機を装備して制空任務に就く。ちなみに爆撃部隊はKG(カンパゲシュバーダーで爆撃航空団)、戦闘爆撃機はZG(ツェルスゲシュバーダーで駆逐航空団)。

*編成=もしくは規模を中隊まで下げることもできる。マップのスケールが小さくなるが、実史からの。そうすると1個戦闘団(カンパグルッペ)くらいの単位で部隊を作るとよいぞ。戦車1個大隊(戦車4個中隊)、歩兵1個連隊(歩兵2個大隊)、砲兵、搜索、対戦車、対空の各中隊それぞれ1～2個ずつ。ってとこかな。

*当然、ドイツ側では、英軍をトミー、米軍をヤンキー、ソ連軍をイワンと呼びながらプレイするのは基本。英米軍ではドイツ軍

トとメーベルワーゲン1ユニット。となるだろうか。大戦略のゲーム上で考えれば、支援部隊が多すぎて満身に前進できんかもしれんが、戦車不足に悩んだドイツ軍を感じるにはこのくらいがちょうどいいし、これに重戦車大隊（ティーガー I または II）1ユニットに戦車駆逐連隊（ヤークトパンター）などの支援をうけたりすれば、もっとそれっぽいじゃない。航空機だってそれぞれにJG(*)ナンバーをつければそれっぽい。ダメ？

ところで、効率よく戦うために不要な兵器というのは、ドイツ軍でも存在する。だけど、作らないでいると、後半に用意されている超兵器に進化させるのが大変になってしまう。ということは、それら超兵器の進化の元ユニットをゲーム序盤から大切に育てていってやる必要があるわけだ。とりあえず、存在するだけでやっかいなユニットも、たとえばBf 110にしてもこいつが、Ho229になると思えば、苦しくたってへっちゃらだ、の精神でチャレンジしよう。



大英帝国編

文◎岡部いさく

●英軍フェチはめげない

イギリス軍でプレイしようという以上、なによりもまず兵器の性能に頼るのだけは避けなくてはならない。敵側、特にドイツ軍に比べて一歩も二歩も引けを取る兵器で、悠然と苦戦することこそ、イギリス軍プレイヤーに課せられた使命である。ただし空軍の戦闘機と、大戦中期以降の爆撃機ならば、速力と火力、爆弾搭載能力をかさにきてドイツ軍をいぢめるのもいいが。

イギリス軍プレイヤーとしての心構えが試されるのは特に初期の陸戦だ。打たれ強いだけで遅くて火力の弱い歩兵戦車と、逆に足が速いのが唯一の取り柄で、装甲は薄いし火力も情けない巡航戦車。この2種類でドイツの3号や4号戦車に立ち向かい、それぞれの欠点を身に染みて感じるからこそ、イギリス軍でプレイする醍醐味だ。2ポンド対戦車砲を備えた戦車だと、主砲で非装甲目標が撃てないというゲーム・システムも秀逸だ。戦争後期になっても、楽しみは尽きない。パンターやティーガーに対する切り札がファイアフライで、あとはクロムウェルとアキリーズぐらいなのだから、イギリス軍プレイヤーの役割は最もチャレンジングだといえよう。

空軍にしても、最初のうちは爆撃機や雷撃機が無事に帰ってくることは期待しないよう

のことをクラウツもしくはナチのブタ、ソ連ではファシストと呼んであげよう。あ〜あぶない。

*ヴィクトリア・クロスはいや、実際全く大変な勲章。たとえば燃えているランカスターの主翼の上に這い出して、手で火を消して大火傷で死んだりとか、ドイツ高速戦艦のイギリス海峡突破阻止にソードフィッシュで出撃して、FW190に撃墜されて全滅したりするとか、中隊の部下を退却させるために、重傷を負いながらピストルと手榴弾だけでドイツ軍の迫撃砲と機関銃に立

ち向かって戦死するとか、すごく絶望的なことをして、揚げ句に命を落とさないと、なかなか貰えない。なかには有名な爆撃隊指令官ガイ・ギブソン中佐みたいに、特殊爆弾“ハイボール”でのダム攻撃作戦の指揮の功績によって、ちゃんと生きて授与される人もいたけど、いずれにせよ「ヴィクトリア・クロスが欲しいから頑張る」という性格の勲章じゃなかったようだ。
*633爆撃隊＝フレデリック・スミス作の小説で、のちに本物のモスキートを使って映画化された。ノルウェーのフィヨルドの

にしよう。プレニムを出撃させたら、対空砲火やメッサーシュミットBf109にやられて、1~2機しか残らないと考えたほうがよい。緑の草地の飛行場に、片方のエンジンから煙を引いて1機のプレニムがよろめきながら侵入してくる……不安げに見守る整備員たち、しかしそれきりもう爆音は聞こえない……。そんな光景を思い浮かべながらコントローラーを握ろう。ノートを1冊用意して、自分なりに“ビクトリア・クロス”(*イギリス軍最高位の勲章。戦死者に追贈されることが多い)授与の記録をつけていくのもおもしろいかもしれない。

ただし戦争中期以降になれば話は別だ。スピットファイアXIVやテンペストでドイツ機を(メッサーシュミットMe262も)叩き落とし、タイフーンで敵戦車をなぶりごろし。この段階での情け容赦はイギリス軍には似合わない。余裕を見せて、モスキートの肉薄攻撃で敵司令部を一撃破壊、名付けて“633爆撃隊”(*なんていう芸名をやってもいい)。爆撃機ならランカスターが心強い。飛行性能はともかく爆弾搭載量がオニのようだ。爆撃目標にダムがないのが残念だが、ドイツ戦艦テルピッツはぜひともランカスターの5t爆弾で葬り去ってやりたい。

「イギリス人は敗北をめぐる」という。ノルマンディー上陸よりはダンケルク撤退、エル・アラメインよりはトブルク陥落のほうが、より壮烈で鮮やかな物語りとして語り継がれているのだそう。ゲームでイギリス軍を楽しむ場合もこの言葉を肝に銘じて、最後の勝利まで喜んで苦戦を続けようではないか。

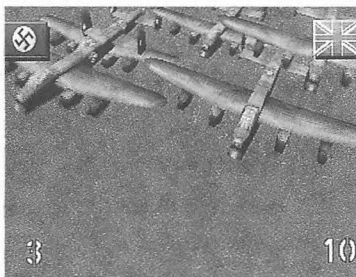

5t爆弾を積めるのはランカスターだけだ。独戦艦テルピッツをこいつで血祭りに。停泊中を襲うのが通だ。

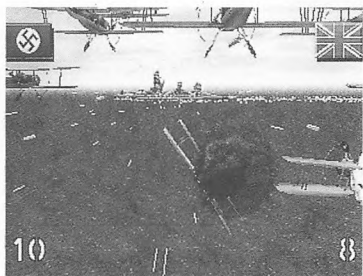

ついでによれよれのソドフィッシュで独戦艦ビスマルクを狙おう。無理でもやるのが、ジョンブル魂じゃ。

奥深くに作られたナチス・ドイツの原爆材料工場に、決死の爆撃を敢行して全滅する、特殊任務専門のモスキート飛行隊の物語。映画のクライマックスのフィヨルド突入のシーンは、のちのスターウォーズのデス・スター攻撃の段の原型になった(ような気がする)。本当にイギリス空軍のモスキート部隊は、処刑間近だったフランス・レジスタンスを脱出させるためにアミアン監獄を爆撃したり、オスロ市内中心部のゲシュタポ本部を爆撃したり、白昼の超低空精密爆撃に活躍して、

それが小説のモデルになっている。「633爆撃隊」の小説はシリーズ化されていて、現在6冊刊行されている。近々、翻訳が(新訳で)出るとか。

第四部 全部隊

ALL UNIT EQUIPMENT

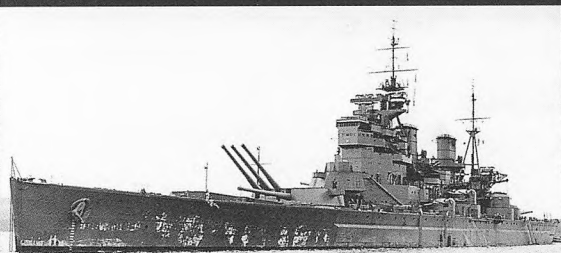
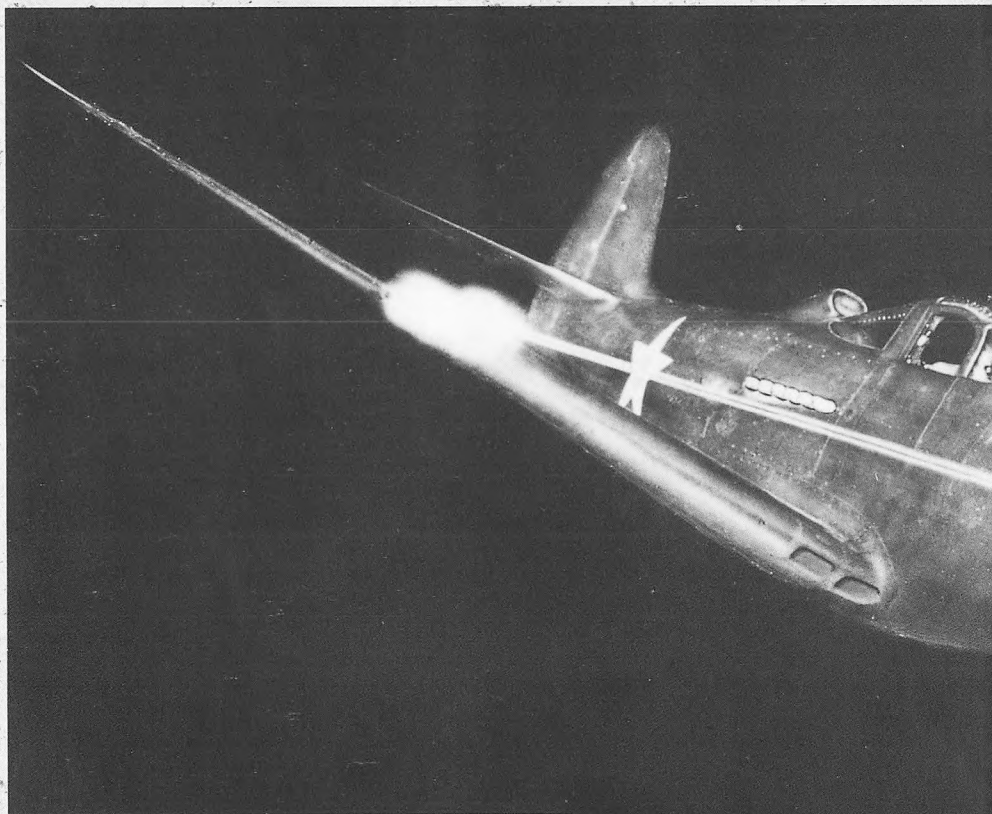

ロイヤルネイビーの最新鋭戦艦、キングジョージV世級。

装備総覧

LIST



独SS擲弾兵の重機関銃クルー。

操縦席の後に発動機を搭載するという特異な形式のベルP39エアロコブラ米陸軍戦闘機。

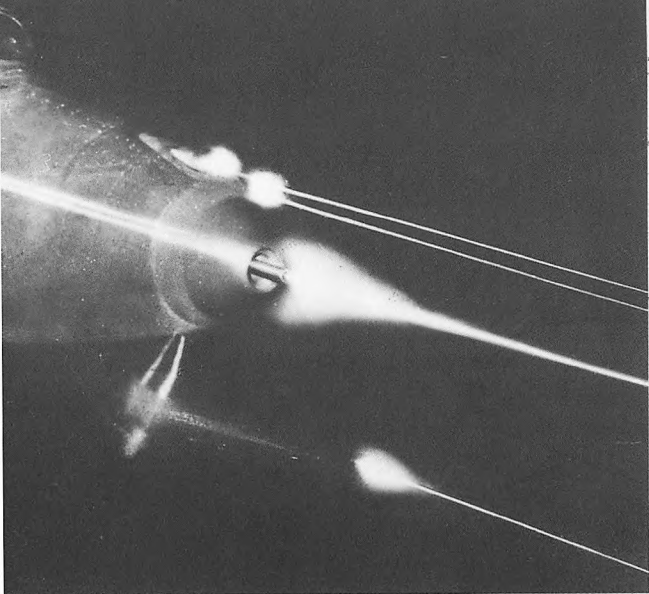

ユニット一覧の見方



名称	ユニットの名称です。	対空	航空ユニットの攻撃に対する防御力です。
分類	ユニットの種別です。	対地	地上ユニットの攻撃に対する防御力です。
進化改良	キャンペーンシナリオでプレイする場合の進化改良先のユニットナンバーです。()内は必要な経験値です。	対艦	艦艇ユニットの攻撃に対する防御力です。
性能諸元	ユニットの性能を各項目ごとに表示しました。	搭載武器	装備している武器の名称です。
移動	基本的な移動力です。移動力と地形や天候により移動できる範囲が決定します。	対空	司令部ユニットに対する攻撃力です。
燃料	最大燃料値です。	対空	航空ユニットに対する攻撃力です。
資金	1ユニットあたりの生産資金です。	対装	装甲ユニットに対する攻撃力です。
索敵	索敵範囲です。	対非	非装甲ユニットに対する攻撃力です。
索潜	潜水艦に対する索敵範囲です。	対艦	艦艇ユニットに対する攻撃力です。
搭載	空母に搭載の可否です。空母の場合は最大搭載ユニット数です。	対潜	潜水艦ユニットに対する攻撃力です。
		射程	武器の射程範囲です。自ユニットより数値の分のヘックスが攻撃可能です。
		弾数	各武装パックの弾数です。

注) 国籍順に掲載する関係上、ユニットナンバーは必ずしも、数字順に並んでいません。上記の対空、対艦のうち性能諸元は防御力、搭載武器は攻撃力を示します。また、ゲームでの戦闘結果には、上記の攻撃力や防御力のほかに訓練値や地形効果などが影響します。ここに掲載したデータはあくまでも基本的なユニットのデータです。

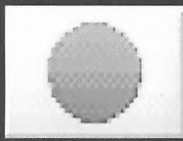

大日本帝国

◎大日本帝国

NO.	名称	分類	進化改良	性能諸元							弾数						
				搭載武器	対空	対空	対装	対非	対艦	対潜	射程	I	II	III	IV		
1 零式艦戦21型 艦上戦闘機 進化改良				5(250)	2(50)	3(50)	4(100)										
移動	14	索敵	3	対空	38	20mmキカンホウ	10	80	20	40	—	—	1	5	3	3	—
燃料	82	索潜	1	対地	10	60kgバクダン	6	—	30	60	12	—	1	—	1	—	—
資金	240	搭載	可	対艦	30	NOT	—	—	—	—	—	—	—	—	—	—	—
				対艦	30	タンク	—	—	—	—	—	—	—	—	—	1	—
2 零式艦戦32型 艦上戦闘機 進化改良				5(250)	3(50)	4(100)	1(50)										
移動	10	索敵	3	対空	40	20mmキカンホウ	10	80	20	40	—	—	1	6	3	3	—
燃料	58	索潜	1	対地	10	60kgバクダン	6	—	30	60	12	—	1	—	1	—	—
資金	220	搭載	不可	対艦	30	NOT	—	—	—	—	—	—	—	—	—	—	—
				対艦	30	タンク	—	—	—	—	—	—	—	—	—	1	—
3 零式艦戦22型 艦上戦闘機 進化改良				5(250)	4(100)	1(50)											
移動	11	索敵	3	対空	40	20mmキカンホウ	10	80	20	40	—	—	1	6	3	3	—
燃料	62	索潜	1	対地	10	60kgバクダン	6	—	30	60	12	—	1	—	1	—	—
資金	230	搭載	不可	対艦	30	NOT	—	—	—	—	—	—	—	—	—	—	—
				対艦	30	タンク	—	—	—	—	—	—	—	—	—	1	—
4 零式艦戦52型 艦上戦闘機 進化改良				5(200)													
移動	12	索敵	3	対空	43	20mmキカンホウ	10	100	20	40	—	—	1	6	3	3	—
燃料	66	索潜	1	対地	10	250kgバクダン	20	—	50	80	30	—	1	—	1	—	—
資金	250	搭載	可	対艦	30	NOT	—	—	—	—	—	—	—	—	—	—	—
				対艦	30	タンク	—	—	—	—	—	—	—	—	—	1	—
5 烈風 艦上戦闘機 進化改良				5(200)													
移動	10	索敵	3	対空	65	20mmキカンホウ	10	100	20	40	—	—	1	7	—	—	—
燃料	54	索潜	1	対地	15	NOT	—	—	—	—	—	—	—	—	—	—	—
資金	300	搭載	可	対艦	45	NOT	—	—	—	—	—	—	—	—	—	—	—
				対艦	45	NOT	—	—	—	—	—	—	—	—	—	—	—
6 九七式戦闘機 戦闘機 進化改良				7(200)													
移動	10	索敵	3	対空	30	7.7mmMG	3	40	8	15	—	—	1	10	—	—	—
燃料	54	索潜	1	対地	8	NOT	—	—	—	—	—	—	—	—	—	—	—
資金	120	搭載	不可	対艦	16	NOT	—	—	—	—	—	—	—	—	—	—	—
				対艦	16	NOT	—	—	—	—	—	—	—	—	—	—	—
7 隼 1型 戦闘機 進化改良				8(50)	9(50)												
移動	13	索敵	3	対空	35	12.7mmMG	5	60	15	30	—	—	1	9	5	5	—
燃料	78	索潜	1	対地	10	60kgバクダン	6	—	30	60	12	—	1	—	1	—	—
資金	140	搭載	不可	対艦	20	NOT	—	—	—	—	—	—	—	—	—	—	—
				対艦	20	タンク	—	—	—	—	—	—	—	—	—	1	—
8 隼 2型 戦闘機 進化改良				9(50)													
移動	13	索敵	3	対空	40	12.7mmMG	5	65	15	30	—	—	1	7	4	4	—
燃料	78	索潜	1	対地	10	250kgバクダン	20	—	50	80	30	—	1	—	1	—	—
資金	160	搭載	不可	対艦	20	NOT	—	—	—	—	—	—	—	—	—	—	—
				対艦	20	タンク	—	—	—	—	—	—	—	—	—	1	—
9 隼 3型 戦闘機 進化改良				9(50)													
移動	13	索敵	3	対空	40	12.7mmMG	5	65	15	30	—	—	1	7	4	4	—
燃料	78	索潜	1	対地	20	250kgバクダン	20	—	50	80	30	—	1	—	1	—	—
資金	180	搭載	不可	対艦	30	NOT	—	—	—	—	—	—	—	—	—	—	—
				対艦	30	タンク	—	—	—	—	—	—	—	—	—	1	—
10 疾風 戦闘機 進化改良				12(250)													
移動	13	索敵	3	対空	65	20mmキカンホウ	10	120	20	40	—	—	1	7	4	4	—
燃料	74	索潜	1	対地	15	500kgバクダン	25	—	60	100	40	—	1	—	1	—	—
資金	280	搭載	不可	対艦	30	NOT	—	—	—	—	—	—	—	—	—	—	—
				対艦	30	タンク	—	—	—	—	—	—	—	—	—	1	—
11 五式戦闘機 戦闘機 進化改良				12(250)													
移動	12	索敵	3	対空	62	20mmキカンホウ	10	120	20	40	—	—	1	7	4	4	—
燃料	66	索潜	1	対地	15	500kgバクダン	25	—	60	100	40	—	1	—	1	—	—
資金	260	搭載	不可	対艦	30	NOT	—	—	—	—	—	—	—	—	—	—	—
				対艦	30	タンク	—	—	—	—	—	—	—	—	—	1	—

NO.	名称	分類	進化改良	性能諸元	搭載武器	対空	対空	対装	対非	対艦	対潜	射程	弾数					
													I	II	III	IV		
12 橘花 戦闘機 進化改良																		
移動	9	索敵	3	対空	68	30mmキカンホウ	15	120	30	60	—	—	1	4	2	—	—	
燃料	36	索潜	1	対地	25	500kgバクダン	25	—	80	120	40	—	1	—	1	—	—	
資金	360	搭載	不可	対艦	50	NOT	—	—	—	—	—	—	—	—	—	—	—	
				対艦	50	NOT	—	—	—	—	—	—	—	—	—	—	—	
13 雷電 局地戦闘機 進化改良 14(250)																		
移動	10	索敵	3	対空	55	20mmキカンホウ	10	120	20	40	—	—	1	9	5	5	—	
燃料	58	索潜	1	対地	15	60kgバクダン	6	—	30	60	12	—	1	—	1	—	—	
資金	200	搭載	不可	対艦	30	NOT	—	—	—	—	—	—	—	—	—	—	—	
				対艦	30	タンク	—	—	—	—	—	—	—	—	—	1	—	
14 紫電改 局地戦闘機 進化改良 15(250)																		
移動	13	索敵	3	対空	58	20mmキカンホウ	10	120	20	40	—	—	1	9	6	6	—	
燃料	70	索潜	1	対地	18	250kgバクダ	20	—	50	80	30	—	1	—	1	—	—	
資金	240	搭載	不可	対艦	35	NOT	—	—	—	—	—	—	—	—	—	—	—	
				対艦	35	タンク	—	—	—	—	—	—	—	—	—	1	—	
15 震電 局地戦闘機 進化改良 16(250)																		
移動	9	索敵	3	対空	70	30mmキカンホウ	15	150	30	40	—	—	1	5	3	3	—	
燃料	46	索潜	1	対地	20	60kgバクダン	6	—	30	60	12	—	1	—	2	—	—	
資金	280	搭載	不可	対艦	40	NOT	—	—	—	—	—	—	—	—	—	—	—	
				対艦	40	タンク	—	—	—	—	—	—	—	—	—	1	—	
16 震電改 局地戦闘機 進化改良																		
移動	9	索敵	3	対空	80	30mmキカンホウ	15	160	30	40	—	—	1	5	3	3	—	
燃料	42	索潜	1	対地	25	60kgバクダン	6	—	30	60	12	—	1	—	1	—	—	
資金	400	搭載	不可	対艦	50	NOT	—	—	—	—	—	—	—	—	—	—	—	
				対艦	50	タンク	—	—	—	—	—	—	—	—	—	1	—	
17 鍾馗 局地戦闘機 進化改良 10(250)																		
移動	10	索敵	3	対空	53	12.7mmMG	5	90	15	30	—	—	1	7	4	4	—	
燃料	54	索潜	1	対地	10	250kgバクダン	20	—	50	80	30	—	1	—	1	—	—	
資金	200	搭載	不可	対艦	20	NOT	—	—	—	—	—	—	—	—	—	—	—	
				対艦	20	タンク	—	—	—	—	—	—	—	—	—	1	—	
19 飛燕 局地戦闘機 進化改良 11(50)																		
移動	9	索敵	3	対空	58	20mmキカンホウ	10	120	20	40	—	—	1	7	4	4	—	
燃料	46	索潜	1	対地	12	500kgバクダン	25	—	60	100	40	—	1	—	1	—	—	
資金	240	搭載	不可	対艦	25	NOT	—	—	—	—	—	—	—	—	—	—	—	
				対艦	25	タンク	—	—	—	—	—	—	—	—	—	1	—	
21 秋水 局地戦闘機 進化改良																		
移動	8	索敵	3	対空	70	30mmキカンホウ	15	140	30	40	—	—	1	3	—	—	—	
燃料	30	索潜	1	対地	20	NOT	—	—	—	—	—	—	—	—	—	—	—	
資金	180	搭載	不可	対艦	40	NOT	—	—	—	—	—	—	—	—	—	—	—	
				対艦	40	NOT	—	—	—	—	—	—	—	—	—	—	—	
22 九九式艦爆11型 急降下爆撃機 進化改良 24(250) 23(100)																		
移動	11	索敵	2	対空	30	7.7mmMG	3	30	8	15	—	—	1	10	—	—	—	
燃料	62	索潜	2	対地	30	250kgバクダン	20	—	60	90	60	—	1	2	—	—	—	
資金	160	搭載	可	対艦	50	NOT	—	—	—	—	—	—	—	—	—	—	—	
				対艦	50	NOT	—	—	—	—	—	—	—	—	—	—	—	
23 九九式艦爆21型 急降下爆撃機 進化改良 24(250)																		
移動	11	索敵	2	対空	35	7.7mmMG	3	30	8	15	—	—	1	10	—	—	—	
燃料	62	索潜	2	対地	35	250kgバクダン	20	—	60	90	60	—	1	2	—	—	—	
資金	180	搭載	可	対艦	55	NOT	—	—	—	—	—	—	—	—	—	—	—	
				対艦	55	NOT	—	—	—	—	—	—	—	—	—	—	—	
24 彗星 急降下爆撃機 進化改良 27(250)																		
移動	14	索敵	2	対空	40	7.7mmMG	3	30	8	15	—	—	1	10	10	10	—	
燃料	86	索潜	2	対地	40	250kgバクダン	20	—	60	90	60	—	1	3	—	1	—	
資金	220	搭載	可	対艦	60	500kgバクダン	25	—	90	120	70	—	1	—	1	—	—	
				対艦	60	タンク	—	—	—	—	—	—	—	—	—	1	—	
25 九七式艦攻 艦上攻撃機 進化改良 26(250)																		
移動	10	索敵	5	対空	25	60kgバクダン	6	—	30	60	12	—	1	—	—	6	—	
燃料	50	索潜	2	対地	25	250kgバクダン	20	—	50	80	30	—	1	—	3	—	—	
資金	200	搭載	可	対艦	45	ギョライ	—	—	—	—	100	—	1	1	—	—	—	
				対艦	45	7.7mmMG	—	20	—	—	—	—	1	10	10	10	—	

NO.	名称	分類	進化改良	搭載武器	対空	対空	対装	対非	対艦	対潜	射程	弾数					
												I	II	III	IV		
420 陸奥				戦艦		進化改良											
移動	4	索敵	1	対空	60	400mmホウ	20	—	80	100	160	—	7	15	—	—	—
燃料	250	索潜	1	対地	80	400mmホウ	20	—	80	100	160	—	1	15	—	—	—
資金	1200	搭載	不可	対艦	75	NOT	—	—	—	—	—	—	—	—	—	—	—
						127mmAAホウ	6	25	25	35	65	—	1	15	—	—	—
422 大和(改装後)				戦艦		進化改良											
移動	4	索敵	1	対空	85	460mmホウ	30	—	100	120	180	—	7	15	—	—	—
燃料	250	索潜	1	対地	90	460mmホウ	30	60	100	120	180	—	1	15	—	—	—
資金	2000	搭載	不可	対艦	85	NOT	—	—	—	—	—	—	—	—	—	—	—
						127mmAAホウ	6	25	25	35	65	—	1	15	—	—	—
423 武蔵				戦艦		進化改良											
移動	4	索敵	1	対空	75	460mmホウ	30	—	100	120	180	—	7	15	—	—	—
燃料	250	索潜	1	対地	90	460mmホウ	30	—	—	120	180	—	1	15	—	—	—
資金	2000	搭載	不可	対艦	85	NOT	—	—	—	—	—	—	—	—	—	—	—
						127mmAAホウ	6	25	25	35	65	—	1	15	—	—	—
458 民間人				輸送車		進化改良											
移動	2	索敵	3	対空	5	NOT	—	—	—	—	—	—	—	—	—	—	—
燃料	50	索潜	1	対地	5	NOT	—	—	—	—	—	—	—	—	—	—	—
資金	200	搭載	不可	対艦	5	NOT	—	—	—	—	—	—	—	—	—	—	—
						NOT	—	—	—	—	—	—	—	—	—	—	—



一式陸攻の後継機、陸上爆撃機銀河





NO.	名称	分類	進化改良	性能諸元	搭載武器	対司	対空	対装	対非	対艦	対潜	射程	弾数					
													I	II	III	IV		
88	Me163	局地戦闘機	進化改良															
移動	8	索敵	3	対空	78	30mmキカンホウ	15	120	30	60	—	—	1	4	—	—	—	—
燃料	30	索潜	1	対地	30	NOT	—	—	—	—	—	—	—	—	—	—	—	—
資金	150	搭載	不可	対艦	50	NOT	—	—	—	—	—	—	—	—	—	—	—	—
						NOT	—	—	—	—	—	—	—	—	—	—	—	—
89	Me110C	戦闘攻撃機	進化改良															
移動	10	索敵	4	対空	35	20mmキカンホウ	10	40	20	45	—	—	1	8	15	—	—	—
燃料	54	索潜	1	対地	15	250kgバクダン	20	—	50	80	20	—	1	3	—	—	—	—
資金	200	搭載	不可	対艦	30	NOT	—	—	—	—	—	—	—	—	—	—	—	—
						NOT	—	—	—	—	—	—	—	—	—	—	—	—
						タンク	—	—	—	—	—	—	—	—	—	—	1	2
90	Me110D	戦闘攻撃機	進化改良															
移動	10	索敵	4	対空	38	20mmキカンホウ	10	40	20	45	—	—	1	8	15	8	8	—
燃料	50	索潜	1	対地	15	250kgバクダン	20	—	50	80	20	—	1	4	—	2	—	—
資金	210	搭載	不可	対艦	30	NOT	—	—	—	—	—	—	—	—	—	—	—	—
						タンク	—	—	—	—	—	—	—	—	—	—	1	2
91	Me110E	戦闘攻撃機	進化改良															
移動	10	索敵	4	対空	40	20mmキカンホウ	10	40	20	45	—	—	1	6	12	6	6	—
燃料	50	索潜	1	対地	15	500kgバクダン	25	—	70	100	30	—	1	4	—	2	—	—
資金	220	搭載	不可	対艦	30	NOT	—	—	—	—	—	—	—	—	—	—	—	—
						タンク	—	—	—	—	—	—	—	—	—	—	1	2
94	Me410	戦闘攻撃機	進化改良															
移動	10	索敵	4	対空	48	20mmキカンホウ	10	60	20	45	—	—	1	7	14	7	7	—
燃料	58	索潜	1	対地	20	500kgバクダン	25	—	70	100	30	—	1	3	—	1	—	—
資金	270	搭載	不可	対艦	40	NOT	—	—	—	—	—	—	—	—	—	—	—	—
						タンク	—	—	—	—	—	—	—	—	—	—	1	2
95	Fw190G	戦闘攻撃機	進化改良															
移動	9	索敵	4	対空	55	20mmキカンホウ	10	80	20	40	—	—	1	4	8	4	4	—
燃料	46	索潜	1	対地	15	500kgバクダン	25	—	70	100	30	—	1	3	—	1	—	—
資金	270	搭載	不可	対艦	30	NOT	—	—	—	—	—	—	—	—	—	—	—	—
						タンク	—	—	—	—	—	—	—	—	—	—	1	2
96	Fw190F	戦闘攻撃機	進化改良															
移動	9	索敵	4	対空	60	20mmキカンホウ	10	90	20	40	—	—	1	4	8	4	4	—
燃料	46	索潜	1	対地	15	500kgバクダン	25	—	70	100	30	—	1	3	—	1	—	—
資金	270	搭載	不可	対艦	30	NOT	—	—	—	—	—	—	—	—	—	—	—	—
						タンク	—	—	—	—	—	—	—	—	—	—	1	2
97	Do335	戦闘攻撃機	進化改良															
移動	13	索敵	4	対空	70	30mmキカンホウ	15	130	30	40	—	—	1	3	6	3	—	—
燃料	86	索潜	1	対地	15	250kgバクダン	20	—	50	80	20	—	1	3	—	1	—	—
資金	400	搭載	不可	対艦	30	NOT	—	—	—	—	—	—	—	—	—	—	—	—
						タンク	—	—	—	—	—	—	—	—	—	—	1	—
98	Ho229	戦闘攻撃機	進化改良															
移動	14	索敵	4	対空	75	30mmキカンホウ	15	120	30	60	—	—	1	6	3	—	—	—
燃料	70	索潜	1	対地	30	250kgバクダン	20	—	50	80	20	—	1	4	2	—	—	—
資金	500	搭載	不可	対艦	50	NOT	—	—	—	—	—	—	—	—	—	—	—	—
						タンク	—	—	—	—	—	—	—	—	—	—	1	—
455	ハウニブ	戦闘攻撃機	進化改良															
移動	15	索敵	3	対空	90	30mmキカンホウ	15	160	30	60	—	—	1	4	—	—	—	—
燃料	60	索潜	1	対地	50	75mmホウL70	15	—	105	70	15	—	1	4	—	—	—	—
資金	800	搭載	不可	対艦	50	NOT	—	—	—	—	—	—	—	—	—	—	—	—
						NOT	—	—	—	—	—	—	—	—	—	—	—	—
99	Ju87C	急降下爆撃機	進化改良															
移動	9	索敵	2	対空	10	7.92mmMG	3	20	10	20	—	—	1	10	—	—	—	—
燃料	42	索潜	2	対地	30	250kgバクダン	20	—	70	100	50	—	1	2	—	—	—	—
資金	170	搭載	可	対艦	40	NOT	—	—	—	—	—	—	—	—	—	—	—	—
						NOT	—	—	—	—	—	—	—	—	—	—	—	—
100	Ju87B	急降下爆撃機	進化改良															
移動	9	索敵	2	対空	10	7.92mmMG	3	20	10	20	—	—	1	10	—	—	—	—
燃料	42	索潜	1	対地	30	250kgバクダン	20	—	70	100	50	—	1	2	—	—	—	—
資金	150	搭載	不可	対艦	40	NOT	—	—	—	—	—	—	—	—	—	—	—	—
						NOT	—	—	—	—	—	—	—	—	—	—	—	—



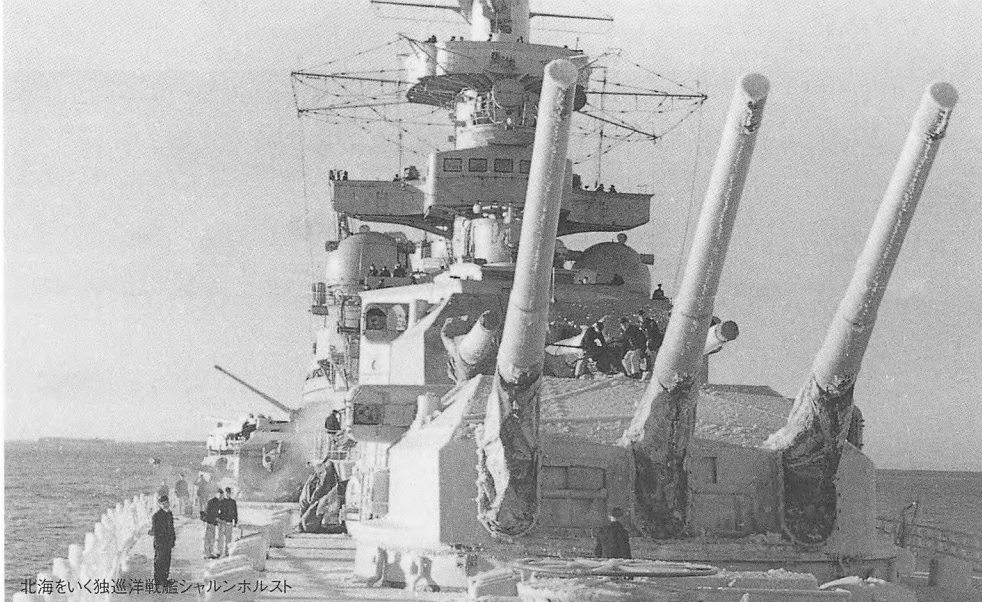

北海をいく独巡洋戦艦シャレンホルスト

NO.	名称	分類	進化改良	性能諸元	搭載武器	対空	対空	対装	対非	対艦	対潜	射程	弾数						
													I	II	III	IV			
101	Ju87R	急降下爆撃機	進化改良	102(150)	99(50)														
移動	10	索敵	2	対空	10	7.92mmMG	3	20	10	20	—	—	1	10	10	—	—		
燃料	54	索潜	1	対地	30	250kgバクダン	20	—	70	100	50	—	1	2	1	—	—		
資金	170	搭載不可		対艦	40	NOT タンク	—	—	—	—	—	—	—	—	—	—	—	—	—
102	Ju87D	急降下爆撃機	進化改良	99(50)															
移動	9	索敵	2	対空	10	7.92mmMG	3	30	10	20	—	—	1	10	10	10	—		
燃料	46	索潜	1	対地	40	500kgバクダン	25	—	80	120	60	—	1	3	—	1	—		
資金	160	搭載不可		対艦	50	1.4tバクダン タンク	30	—	120	160	100	—	1	—	1	—	—	—	—
103	He111	爆撃機	進化改良	104(250)															
移動	12	索敵	2	対空	30	Bバクダン	—	—	—	—	—	—	—	4	—	—	—		
燃料	80	索潜	1	対地	30	250kgバクダン	20	—	60	80	30	—	1	—	8	—	—		
資金	240	搭載不可		対艦	30	ギョライ 7.92mmMG	—	—	—	—	90	—	1	—	—	2	—		
104	He177	爆撃機	進化改良																
移動	13	索敵	2	対空	55	Bバクダン	—	—	—	—	—	—	—	9	—	—	—		
燃料	118	索潜	1	対地	50	250kgバクダン	20	—	60	80	30	—	1	—	14	—	—		
資金	540	搭載不可		対艦	50	ASMミサイル 20mmキカンホウ	—	—	—	—	90	—	5	—	—	3	—		
105	Do17Z	爆撃機	進化改良	106(100)															
移動	12	索敵	2	対空	30	Bバクダン	—	—	—	—	—	—	—	2	—	—	—		
燃料	50	索潜	1	対地	20	250kgバクダン	20	—	60	80	30	—	1	—	4	—	—		
資金	180	搭載不可		対艦	30	NOT 7.92mmMG	—	—	—	—	—	—	—	—	—	—	—	—	—
106	Do217E	爆撃機	進化改良	108(100)															
移動	13	索敵	2	対空	40	Bバクダン	—	—	—	—	—	—	—	4	—	—	—		
燃料	70	索潜	1	対地	25	250kgバクダン	20	—	60	80	30	—	1	—	8	—	—		
資金	360	搭載不可		対艦	35	NOT 20mmキカンホウ	—	—	—	—	—	—	—	—	—	—	—	—	—
107	Do217M	爆撃機	進化改良																
移動	13	索敵	2	対空	40	Bバクダン	—	—	—	—	—	—	—	8	—	—	—		
燃料	66	索潜	1	対地	30	250kgバクダン	20	—	60	80	30	—	1	—	14	—	—		
資金	420	搭載不可		対艦	40	ASMミサイル 15mmキカンホウ	—	—	—	—	90	—	5	—	—	2	—		



NO.	名称	分類	進化改良	性能諸元	搭載武器	対司	対空	対装	対非	対艦	対潜	射程	弾数			
													I	II	III	IV
108 Do217K 爆撃機 進化改良 107(50)																
移動	13	索敵	2	対空	40	Bバクダン	—	—	—	—	—	—	8	—	—	
燃料	13	索潜	1	対地	25	250kgバクダン	20	—	60	80	30	—	1	—	15	
資金	66	搭載	不可	対艦	35	ASMザイル	—	—	—	—	90	—	5	—	2	
						20mmキカンホウ	—	50	—	—	—	—	1	8	8	
109 Ju88A 爆撃機 進化改良 110(250)																
移動	13	索敵	2	対空	35	Bバクダン	—	—	—	—	—	—	5	—	—	
燃料	78	索潜	1	対地	30	250kgバクダン	20	—	60	80	30	—	1	—	10	
資金	300	搭載	不可	対艦	30	NOT	—	—	—	—	—	—	—	—	—	
						7.92mmMG	—	50	—	—	—	—	1	8	8	
110 Ju88S 爆撃機 進化改良 111(250)																
移動	13	索敵	2	対空	48	Bバクダン	—	—	—	—	—	—	4	—	—	
燃料	86	索潜	1	対地	40	250kgバクダン	20	—	60	80	30	—	1	—	8	
資金	450	搭載	不可	対艦	40	NOT	—	—	—	—	—	—	—	—	—	
						7.92mmMG	—	30	—	—	—	—	1	8	8	
111 Ar234B 陸上攻撃機 進化改良																
移動	14	索敵	2	対空	75	Bバクダン	—	—	—	—	—	—	—	2	—	
燃料	50	索潜	1	対地	30	500kgバクダン	25	—	80	120	40	—	1	3	—	
資金	500	搭載	不可	対艦	30	NOT	—	—	—	—	—	—	—	—	—	
						NOT	—	—	—	—	—	—	—	—	—	
112 PSW222 装甲車 進化改良 113(200)																
移動	8	索敵	4	対空	—	20mmキカンホウ	10	10	30	40	—	—	1	7	—	
燃料	55	索潜	1	対地	8	7.92mmMG	3	5	5	45	—	—	1	4	—	
資金	25	搭載	不可	対艦	8	NOT	—	—	—	—	—	—	—	—	—	
						NOT	—	—	—	—	—	—	—	—	—	
113 PSW231 装甲車 進化改良 115(250) 114(150)																
移動	8	索敵	5	対空	5	20mmキカンホウ	10	—	30	40	—	—	1	6	—	
燃料	55	索潜	1	対地	10	7.92mmMG	3	—	5	45	—	—	1	7	—	
資金	30	搭載	不可	対艦	10	NOT	—	—	—	—	—	—	—	—	—	
						NOT	—	—	—	—	—	—	—	—	—	
114 PSW234/1 装甲車 進化改良																
移動	8	索敵	5	対空	—	20mmキカンホウ	10	10	30	40	—	—	1	12	—	
燃料	115	索潜	1	対地	15	7.92mmMG	3	5	5	45	—	—	1	8	—	
資金	35	搭載	不可	対艦	15	NOT	—	—	—	—	—	—	—	—	—	
						NOT	—	—	—	—	—	—	—	—	—	
115 PSW234/2 装甲車 進化改良																
移動	8	索敵	4	対空	8	50mmホウL60	12	—	55	50	3	—	1	6	—	
燃料	115	索潜	1	対地	13	7.92mmMG	3	—	5	45	—	—	1	4	—	
資金	40	搭載	不可	対艦	13	NOT	—	—	—	—	—	—	—	—	—	
						NOT	—	—	—	—	—	—	—	—	—	
116 PSW234/3 装甲車 進化改良																
移動	8	索敵	4	対空	—	75mmホウL24	15	—	25	70	—	—	1	4	—	
燃料	115	索潜	1	対地	13	75mmHeat	15	—	60	70	—	—	1	1	—	
資金	40	搭載	不可	対艦	13	NOT	—	—	—	—	—	—	—	—	—	
						NOT	—	—	—	—	—	—	—	—	—	
117 PSW234/4 装甲車 進化改良																
移動	8	索敵	4	対空	—	75mmホウL46	15	—	75	70	5	—	1	2	—	
燃料	115	索潜	1	対地	13	NOT	—	—	—	—	—	—	—	—	—	
資金	45	搭載	不可	対艦	13	NOT	—	—	—	—	—	—	—	—	—	
						NOT	—	—	—	—	—	—	—	—	—	
118 2号戦車A型 軽戦車 進化改良 119(100) 148(150) 161(250)																
移動	5	索敵	4	対空	12	20mmキカンホウ	10	—	30	40	—	—	1	6	—	
燃料	44	索潜	1	対地	8	7.92mmMG	3	—	5	45	—	—	1	5	—	
資金	45	搭載	不可	対艦	8	NOT	—	—	—	—	—	—	—	—	—	
						NOT	—	—	—	—	—	—	—	—	—	
119 2号戦車F型 軽戦車 進化改良 148(100)																
移動	5	索敵	4	対空	8	20mmキカンホウ	10	—	30	40	—	—	1	6	—	
燃料	45	索潜	1	対地	13	7.92mmMG	3	—	5	45	—	—	1	9	—	
資金	45	搭載	不可	対艦	13	NOT	—	—	—	—	—	—	—	—	—	
						NOT	—	—	—	—	—	—	—	—	—	





砲身を掃除中の独4号戦車H型

NO.	名称	分類	進化改良	性能諸元	搭載武器	対司	対空	対装	対非	対艦	対潜	射程	弾数				
													I	II	III	IV	
132 ハンターD型 中戦車 進化改良 133(100)																	
移動	6	索敵	2	対空	16	75mmホウL70	15	—	105	70	15	—	1	8	—	—	—
燃料	55	索潜	1	対地	55	7.92mmMG	3	—	5	35	—	—	1	4	—	—	—
資金	90	搭載不可		対艦	55	NOT	—	—	—	—	—	—	—	—	—	—	—
						NOT	—	—	—	—	—	—	—	—	—	—	—
133 ハンターG型 中戦車 進化改良 136(250) 145(250) 134(250)																	
移動	6	索敵	2	対空	16	75mmホウL70	15	—	105	70	15	—	1	8	—	—	—
燃料	58	索潜	1	対地	58	7.92mmMG	3	5	5	65	—	—	1	5	—	—	—
資金	95	搭載不可		対艦	58	NOT	—	—	—	—	—	—	—	—	—	—	—
						NOT	—	—	—	—	—	—	—	—	—	—	—
134 E-50 中戦車 進化改良 139(250) 145(200)																	
移動	7	索敵	2	対空	30	88mmホウL71	20	—	125	80	20	—	1	7	—	—	—
燃料	45	索潜	1	対地	70	7.92mmMG	3	5	5	65	—	—	1	5	—	—	—
資金	100	搭載不可		対艦	70	NOT	—	—	—	—	—	—	—	—	—	—	—
						NOT	—	—	—	—	—	—	—	—	—	—	—
135 ティーガーI型 重戦車 進化改良 136(250)																	
移動	5	索敵	2	対空	25	88mmホウL56	20	—	90	80	10	—	1	9	—	—	—
燃料	35	索潜	1	対地	48	7.92mmMG	3	—	5	60	—	—	1	7	—	—	—
資金	95	搭載不可		対艦	48	NOT	—	—	—	—	—	—	—	—	—	—	—
						NOT	—	—	—	—	—	—	—	—	—	—	—
136 ティーガーII型 重戦車 進化改良 139(150) 147(250)																	
移動	4	索敵	2	対空	40	88mmホウL71	20	—	125	80	20	—	1	7	—	—	—
燃料	42	索潜	1	対地	80	7.92mmMG	3	5	5	65	—	—	1	7	—	—	—
資金	120	搭載不可		対艦	80	NOT	—	—	—	—	—	—	—	—	—	—	—
						NOT	—	—	—	—	—	—	—	—	—	—	—
138 マウス 重戦車 進化改良																	
移動	3	索敵	2	対空	60	128mmホウ	22	—	155	100	30	—	1	3	—	—	—
燃料	20	索潜	1	対地	90	75mmホウL37	15	—	60	70	3	—	1	20	—	—	—
資金	250	搭載不可		対艦	90	mmMG	3	—	5	45	—	—	1	7	—	—	—
						NOT	—	—	—	—	—	—	—	—	—	—	—
139 E-75 重戦車 進化改良																	
移動	5	索敵	2	対空	35	128mmホウ	22	—	155	100	30	—	1	7	—	—	—
燃料	40	索潜	1	対地	80	7.92mmMG	3	5	5	65	—	—	1	7	—	—	—
資金	150	搭載不可		対艦	80	NOT	—	—	—	—	—	—	—	—	—	—	—
						NOT	—	—	—	—	—	—	—	—	—	—	—





◎ドイツ帝国

NO.	名称	分類	進化改良	搭載武器								弾数					
				対空	対空	対空	対空	対空	対空	対空	対空	I	II	III	IV		
152 Sdkfz7/1 対空戦車 進化改良 153(150)																	
移動	6	索敵	2	対空	40	20mmキカンホウ	10	55	40	90	—	—	1	16	—	—	—
燃料	45	索潜	1	対地	5	NOT	—	—	—	—	—	—	—	—	—	—	—
資金	40	搭載	不可	対艦	5	NOT	—	—	—	—	—	—	—	—	—	—	—
153 38式対空戦車 対空戦車 進化改良 154(250) 149(100) 142(250)																	
移動	5	索敵	2	対空	30	20mmキカンホウ	10	35	30	50	—	—	1	7	—	—	—
燃料	46	索潜	1	対地	3	NOT	—	—	—	—	—	—	—	—	—	—	—
資金	45	搭載	不可	対艦	3	NOT	—	—	—	—	—	—	—	—	—	—	—
154 メールワーゲン 対空戦車 進化改良 155(50)																	
移動	5	索敵	2	対空	40	37mmキカンホウ	18	45	70	70	—	—	1	8	—	—	—
燃料	45	索潜	1	対地	20	NOT	—	—	—	—	—	—	—	—	—	—	—
資金	50	搭載	不可	対艦	20	NOT	—	—	—	—	—	—	—	—	—	—	—
155 ヴィルベルピンド 対空戦車 進化改良																	
移動	5	索敵	2	対空	40	20mmキカンホウ	10	35	30	50	—	—	1	16	—	—	—
燃料	45	索潜	1	対地	10	7.92mmMG	3	—	5	35	—	—	1	5	—	—	—
資金	70	搭載	不可	対艦	10	NOT	—	—	—	—	—	—	—	—	—	—	—
156 オストウィンド 対空戦車 進化改良																	
移動	5	索敵	2	対空	50	37mmキカンホウ	18	60	80	80	—	—	1	10	—	—	—
燃料	45	索潜	1	対地	18	7.92mmMG	3	—	5	35	—	—	1	5	—	—	—
資金	60	搭載	不可	対艦	18	NOT	—	—	—	—	—	—	—	—	—	—	—
158 Flak37Pz 自走高射砲 進化改良 159(150)																	
移動	5	索敵	1	対空	—	88mmホウL56	—	60	—	—	—	—	5	3	—	—	—
燃料	50	索潜	1	対地	15	88mmホウL56	20	25	70	60	10	—	1	3	—	—	—
資金	90	搭載	不可	対艦	15	NOT	—	—	—	—	—	—	—	—	—	—	—
159 Flak41Pz 自走高射砲 進化改良																	
移動	5	索敵	1	対空	—	88mmホウL74	—	60	—	—	—	—	6	3	—	—	—
燃料	50	索潜	1	対地	15	88mmホウL74	20	30	105	60	20	—	1	3	—	—	—
資金	100	搭載	不可	対艦	15	NOT	—	—	—	—	—	—	—	—	—	—	—
160 グリーレ 自走榴弾砲 進化改良																	
移動	5	索敵	1	対空	—	150mmHI	25	—	70	110	5	—	3	2	—	—	—
燃料	44	索潜	1	対地	8	150mmHI	25	—	35	55	5	—	1	2	—	—	—
資金	60	搭載	不可	対艦	8	NOT	—	—	—	—	—	—	—	—	—	—	—
161 ヴェスベ 自走榴弾砲 進化改良 162(200)																	
移動	5	索敵	1	対空	—	105mmヤホウ	20	—	40	90	—	—	4	4	—	—	—
燃料	39	索潜	1	対地	3	105mmヤホウ	20	—	20	45	2	—	1	1	—	—	—
資金	65	搭載	不可	対艦	3	7.62mmMG	3	5	20	65	—	—	1	2	—	—	—
162 フンメル 自走榴弾砲 進化改良 150(250)																	
移動	5	索敵	1	対空	—	150mmヤホウ	25	—	70	110	10	—	4	3	—	—	—
燃料	47	索潜	1	対地	10	150mmヤホウ	25	—	35	55	10	—	1	1	—	—	—
資金	65	搭載	不可	対艦	10	NOT	—	—	—	—	—	—	—	—	—	—	—
163 37mm対戦車砲 牽引対戦車砲 進化改良 164(250)																	
移動	—	索敵	1	対空	10	37mmホウL45	10	—	35	40	—	—	1	10	—	—	—
燃料	50	索潜	1	対地	50	NOT	—	—	—	—	—	—	—	—	—	—	—
資金	60	搭載	不可	対艦	50	NOT	—	—	—	—	—	—	—	—	—	—	—
164 50mm対戦車砲 牽引対戦車砲 進化改良 165(250)																	
移動	—	索敵	1	対空	10	50mmホウL60	12	—	55	50	3	—	1	9	—	—	—
燃料	50	索潜	1	対地	50	NOT	—	—	—	—	—	—	—	—	—	—	—
資金	70	搭載	不可	対艦	50	NOT	—	—	—	—	—	—	—	—	—	—	—





NO.	名称	分類	進化改良	搭載武器	対空	対空	対空	対空	対空	対空	射程	弾数				
												I	II	III	IV	
457 機械化兵 歩兵 進化改良																
移動	2	索敵	3	対空	40	40mmキカンホウ	20	55	80	90	—	1	12	—	—	—
燃料	30	索潜	1	対地	80	NOT	—	—	—	—	—	—	—	—	—	
資金	100	搭載	不可	対艦	60	NOT	—	—	—	—	—	—	—	—	—	
178 ビスマルク 戦艦 進化改良																
移動	5	索敵	1	対空	60	380mmホウ	19	—	80	95	150	—	6	15	—	—
燃料	255	索潜	1	対地	80	380mmホウ	19	—	80	95	150	—	1	15	—	—
資金	1800	搭載	不可	対艦	70	NOT	—	—	—	—	—	—	—	—	—	
						105mmAAホウ	5	28	18	26	42	—	1	15	—	—
179 H型戦艦 戦艦 進化改良																
移動	5	索敵	1	対空	70	406mmホウ	20	—	80	100	170	—	7	15	—	—
燃料	255	索潜	1	対地	90	406mmホウ	20	—	80	100	170	—	1	15	—	—
資金	2200	搭載	不可	対艦	85	NOT	—	—	—	—	—	—	—	—	—	
						105mmAAホウ	5	28	18	26	42	—	1	15	—	—
180 G.ツェッペリン 空母 進化改良																
移動	6	索敵	2	対空	60	150mmホウ	7	—	30	40	60	—	1	15	—	—
燃料	255	索潜	1	対地	50	NOT	—	—	—	—	—	—	—	—	—	
資金	1600	搭載	3	対艦	45	NOT	—	—	—	—	—	—	—	—	—	
						105mmAAホウ	5	28	18	26	42	—	1	15	—	—
181 シャルンホルスト 巡洋戦艦 進化改良																
移動	6	索敵	1	対空	50	280mmホウ	14	—	55	70	126	—	5	15	—	—
燃料	255	索潜	1	対地	70	280mmホウ	14	—	55	70	126	—	1	15	—	—
資金	1200	搭載	不可	対艦	60	NOT	—	—	—	—	—	—	—	—	—	
						105mmAAホウ	5	28	18	26	42	—	1	15	—	—
413 独駆逐艦 駆逐艦 進化改良 411(250)																
移動	6	索敵	4	対空	30	120mmホウ	6	—	20	30	50	—	1	15	—	—
燃料	250	索潜	3	対地	20	ギョライ	—	—	—	100	—	1	15	—	—	
資金	400	搭載	不可	対艦	30	バクライ	—	—	—	—	60	1	15	—	—	
						20mmキカンホウ	—	40	—	—	—	1	15	—	—	
416 独潜水艦 潜水艦 進化改良																
移動	4	索敵	3	対空	10	ギョライ	—	—	—	100	—	1	15	—	—	
燃料	250	索潜	1	対地	20	NOT	—	—	—	—	—	—	—	—	—	
資金	400	搭載	不可	対艦	40	NOT	—	—	—	—	—	—	—	—	—	
433 テルピッツ 戦艦 進化改良																
移動	5	索敵	1	対空	50	380mmホウ	19	—	80	95	150	—	6	15	—	—
燃料	250	索潜	1	対地	80	380mmホウ	19	—	80	95	150	—	1	15	—	—
資金	1800	搭載	不可	対艦	70	ギョライ	—	—	—	80	—	1	5	—	—	
						105mmAAホウ	5	28	18	26	42	—	1	15	—	—
438 グナイゼナウ 巡洋戦艦 進化改良																
移動	6	索敵	1	対空	50	280mmホウ	14	—	55	70	126	—	5	15	—	—
燃料	255	索潜	1	対地	70	280mmホウ	14	—	55	70	126	—	1	15	—	—
資金	1200	搭載	不可	対艦	60	NOT	—	—	—	—	—	—	—	—	—	
						105mmAAホウ	5	28	18	26	42	—	1	15	—	—
137 ティーガー(P) 重戦車 進化改良																
移動	3	索敵	2	対空	25	88mmホウL56	20	—	90	80	10	—	1	9	—	—
燃料	20	索潜	1	対地	50	7.92mmホウ	3	—	5	60	—	—	1	7	—	—
資金	100	搭載	不可	対艦	50	NOT	—	—	—	—	—	—	—	—	—	
						NOT	—	—	—	—	—	—	—	—	—	





NO.	名称	分類	進化改良	搭載武器								弾数				
				対空	対空	対空	対空	対空	対空	対空	対空	I	II	III	IV	
195 サンダーボルト 戦闘攻撃機 進化改良 191(250)																
移動	11	索敵	4	対空	70	12.7mmMG	5	110	15	60	—	1	5	5	5	5
燃料	62	索潜	1	対地	25	453kgバクダン	25	—	70	100	30	—	2	—	—	—
資金	220	搭載	不可	対艦	50	ロケットタンク	15	—	50	100	20	—	—	4	—	—
															2	2
196 ドートレス 急降下爆撃機 進化改良 197(250)																
移動	10	索敵	2	対空	35	12.7mmMG	5	30	10	20	—	1	9	9	—	—
燃料	54	索潜	2	対地	30	454kgバクダン	25	—	80	120	65	—	2	1	—	—
資金	160	搭載	可	対艦	60	NOT	—	—	—	—	—	—	—	—	—	—
						タンク	—	—	—	—	—	—	—	1	—	—
197 ヘルダイバー 急降下爆撃機 進化改良 200(250)																
移動	11	索敵	2	対空	45	20mmキカンホウ	10	30	10	20	—	1	9	9	—	—
燃料	62	索潜	2	対地	40	454kgバクダン	25	—	80	120	65	—	2	1	—	—
資金	240	搭載	可	対艦	70	NOT	—	—	—	—	—	—	—	—	—	—
						タンク	—	—	—	—	—	—	—	1	—	—
198 デバスター 艦上攻撃機 進化改良 199(250)																
移動	9	索敵	5	対空	30	454kgバクダン	25	—	70	100	30	—	2	—	—	—
燃料	42	索潜	2	対地	25	ギョライ	—	—	—	100	—	—	—	1	—	—
資金	180	搭載	可	対艦	55	NOT	—	—	—	—	—	—	—	—	—	—
						7.62mmMG	—	30	—	—	—	—	1	10	10	—
199 アベンジャー 艦上攻撃機 進化改良 200(250)																
移動	12	索敵	5	対空	40	454kgバクダン	25	—	70	100	30	—	2	—	—	—
燃料	66	索潜	2	対地	35	ギョライ	—	—	—	100	—	—	—	1	—	—
資金	260	搭載	可	対艦	65	NOT	—	—	—	—	—	—	—	—	—	—
						12.7mmMG	—	30	—	—	—	—	1	10	10	—
200 スカイレーダー 急降下爆撃機 進化改良																
移動	13	索敵	3	対空	50	454kgバクダン	25	—	80	120	65	—	3	—	—	—
燃料	70	索潜	2	対地	45	ギョライ	—	—	—	100	—	—	—	1	—	—
資金	340	搭載	可	対艦	70	NOT	—	—	—	—	—	—	—	—	—	—
						20mmキカンホウ	—	40	—	—	—	—	1	10	10	—
201 ハボック 陸上攻撃機 進化改良																
移動	12	索敵	4	対空	40	Bバクダン	—	—	—	—	—	—	—	2	—	—
燃料	66	索潜	1	対地	30	454kgバクダン	25	—	80	120	65	—	1	4	—	—
資金	240	搭載	不可	対艦	45	NOT	—	—	—	—	—	—	—	—	—	—
						12.7mmMG	—	50	—	—	—	—	1	10	10	—
203 B-17 爆撃機 進化改良 204(250)																
移動	13	索敵	2	対空	60	Bバクダン	—	—	—	—	—	—	—	4	—	—
燃料	94	索潜	1	対地	70	227kgバクダン	18	—	60	100	30	—	1	—	8	—
資金	300	搭載	不可	対艦	70	NOT	—	—	—	—	—	—	—	—	—	—
						12.7mmMG	—	70	—	—	—	—	1	10	10	—
204 B-29 爆撃機 進化改良 205(250)																
移動	13	索敵	2	対空	75	Bバクダン	—	—	—	—	—	—	10	—	—	—
燃料	126	索潜	1	対地	80	227kgバクダン	18	—	60	100	30	—	1	—	40	—
資金	400	搭載	不可	対艦	80	NOT	—	—	—	—	—	—	—	—	—	—
						12.7mmMG	—	100	—	—	—	—	1	10	10	—
205 B-36 爆撃機 進化改良																
移動	13	索敵	2	対空	80	Bバクダン	—	—	—	—	—	—	48	—	—	—
燃料	216	索潜	1	対地	85	227kgバクダン	18	—	60	100	30	—	1	—	99	—
資金	500	搭載	不可	対艦	85	NOT	—	—	—	—	—	—	—	—	—	—
						20mmキカンホウ	—	120	—	—	—	—	1	10	10	—
206 ミッチェル 陸上攻撃機 進化改良																
移動	12	索敵	2	対空	45	Bバクダン	—	—	—	—	—	—	—	2	—	—
燃料	60	索潜	1	対地	40	227kgバクダン	18	—	60	100	30	—	1	3	—	—
資金	240	搭載	不可	対艦	40	NOT	—	—	—	—	—	—	—	—	—	—
						12.7mmMG	—	40	—	—	—	—	1	10	10	—
207 リベレーター 爆撃機 進化改良 205(250)																
移動	12	索敵	2	対空	45	Bバクダン	—	—	—	—	—	—	6	—	—	—
燃料	110	索潜	1	対地	50	227kgバクダン	18	—	60	100	30	—	1	—	13	—
資金	260	搭載	不可	対艦	50	NOT	—	—	—	—	—	—	—	—	—	—
						12.7mmMG	—	70	—	—	—	—	1	10	10	—





◎アメリカ合衆国

NO.	名称	分類	進化改良	搭載武器	対空	対空	対装	対非	対艦	対潜	射程	弾数				
												I	II	III	IV	
性能諸元																
228 M15 GMC 対空戦車 進化改良 229(250)																
移動	5	索敵	2	対空	30	37mmキカンホウ	18	40	70	60	—	1	5	—	—	—
燃料	60	索潜	1	対地	3	12.7mmMG	5	45	10	70	—	1	9	—	—	—
資金	60	搭載	不可	対艦	3	NOT	—	—	—	—	—	—	—	—	—	—
						NOT	—	—	—	—	—	—	—	—	—	—
229 M16 GMC 対空戦車 進化改良 230(250)																
移動	5	索敵	2	対空	40	12.7mmMG	5	60	10	100	—	1	6	—	—	—
燃料	60	索潜	1	対地	5	NOT	—	—	—	—	—	—	—	—	—	—
資金	66	搭載	不可	対艦	5	NOT	—	—	—	—	—	—	—	—	—	—
						NOT	—	—	—	—	—	—	—	—	—	—
230 M19 GMC 対空戦車 進化改良																
移動	5	索敵	2	対空	50	40mmキカンホウ	20	55	80	90	—	1	4	—	—	—
燃料	60	索潜	1	対地	28	NOT	—	—	—	—	—	—	—	—	—	—
資金	70	搭載	不可	対艦	28	NOT	—	—	—	—	—	—	—	—	—	—
						NOT	—	—	—	—	—	—	—	—	—	—
231 M7プリースト 自走榴弾砲 進化改良 232(250)																
移動	5	索敵	1	対空	—	105mmヤホウ	20	—	40	90	—	4	6	—	—	—
燃料	60	索潜	1	対地	8	105mmヤホウ	20	—	20	45	2	1	2	—	—	—
資金	50	搭載	不可	対艦	8	12.7mmMG	5	8	20	40	—	1	2	—	—	—
						NOT	—	—	—	—	—	—	—	—	—	—
232 M12ロングトム 自走榴弾砲 進化改良																
移動	5	索敵	1	対空	—	155mmカノン	25	—	70	110	15	—	5	2	—	—
燃料	60	索潜	1	対地	10	155mmカノン	25	—	35	55	15	—	1	1	—	—
資金	40	搭載	不可	対艦	10	NOT	—	—	—	—	—	—	—	—	—	—
						NOT	—	—	—	—	—	—	—	—	—	—
233 37mmPaKM3 牽引対戦車砲 進化改良 234(250)																
移動	—	索敵	1	対空	10	37mmホウL53	10	—	45	40	—	1	10	—	—	—
燃料	50	索潜	1	対地	50	NOT	—	—	—	—	—	—	—	—	—	—
資金	40	搭載	不可	対艦	50	NOT	—	—	—	—	—	—	—	—	—	—
						NOT	—	—	—	—	—	—	—	—	—	—
234 57mmPaKM1 牽引対戦車砲 進化改良 235(250)																
移動	—	索敵	1	対空	10	57mmホウ	—	—	65	—	3	—	1	9	—	—
燃料	50	索潜	1	対地	50	NOT	—	—	—	—	—	—	—	—	—	—
資金	45	搭載	不可	対艦	50	NOT	—	—	—	—	—	—	—	—	—	—
						NOT	—	—	—	—	—	—	—	—	—	—
235 3in.PaKM5 牽引対戦車砲 進化改良																
移動	—	索敵	1	対空	10	76mmホウL52	15	—	75	70	5	—	1	8	—	—
燃料	50	索潜	1	対地	50	NOT	—	—	—	—	—	—	—	—	—	—
資金	50	搭載	不可	対艦	50	NOT	—	—	—	—	—	—	—	—	—	—
						NOT	—	—	—	—	—	—	—	—	—	—
236 76mmAA砲 牽引高射砲 進化改良 237(250)																
移動	—	索敵	1	対空	30	76mmホウL52	—	45	—	—	—	—	5	6	—	—
燃料	50	索潜	1	対地	10	76mmホウL52	15	25	55	40	5	—	1	4	—	—
資金	45	搭載	不可	対艦	10	NOT	—	—	—	—	—	—	—	—	—	—
						NOT	—	—	—	—	—	—	—	—	—	—
237 90mmAA砲 牽引高射砲 進化改良																
移動	—	索敵	1	対空	30	90mmホウL70	—	50	—	—	—	—	6	6	—	—
燃料	50	索潜	1	対地	10	90mmホウL70	20	30	70	60	10	—	1	4	—	—
資金	60	搭載	不可	対艦	10	NOT	—	—	—	—	—	—	—	—	—	—
						NOT	—	—	—	—	—	—	—	—	—	—
238 105mm野砲 牽引榴弾砲 進化改良 239(250)																
移動	—	索敵	1	対空	—	105mmヤホウ	20	—	40	90	—	—	4	6	—	—
燃料	50	索潜	1	対地	10	105mmヤホウ	20	—	20	45	2	—	1	2	—	—
資金	60	搭載	不可	対艦	10	NOT	—	—	—	—	—	—	—	—	—	—
						NOT	—	—	—	—	—	—	—	—	—	—
239 155mmLトム 牽引榴弾砲 進化改良																
移動	—	索敵	1	対空	—	155mmカノン	25	—	70	110	10	—	7	5	—	—
燃料	50	索潜	1	対地	10	155mmカノン	25	—	35	55	15	—	1	2	—	—
資金	70	搭載	不可	対艦	10	NOT	—	—	—	—	—	—	—	—	—	—
						NOT	—	—	—	—	—	—	—	—	—	—



NO.	名称	分類	進化改良	搭載武器	対司	対空	対装	対非	対艦	対潜	射程	弾数					
												I	II	III	IV		
240	歩兵	41	歩兵	進化改良								241(250)	242(250)				
移動	3	索敵	2	対空	5	ライフル	70	—	10	35	—	—	1	6	—	—	—
燃料	50	索潜	1	対地	15	NOT	—	—	—	—	—	—	—	—	—	—	—
資金	10	搭載	不可	対艦	50	NOT	—	—	—	—	—	—	—	—	—	—	—
241	海兵隊		歩兵	進化改良								243(250)					
移動	4	索敵	2	対空	5	サブマシンガン	120	—	5	80	—	—	1	6	—	—	—
燃料	50	索潜	1	対地	25	NOT	—	—	—	—	—	—	—	—	—	—	—
資金	20	搭載	不可	対艦	60	NOT	—	—	—	—	—	—	—	—	—	—	—
242	歩兵		機械化歩兵	進化改良								243(250)					
移動	2	索敵	3	対空	10	ライフル	100	—	10	50	—	—	1	6	—	—	—
燃料	50	索潜	1	対地	20	バズーカ	30	—	70	60	—	—	1	2	—	—	—
資金	45	搭載	不可	対艦	60	NOT	—	—	—	—	—	—	—	—	—	—	—
243	空挺隊		空挺歩兵	進化改良													
移動	3	索敵	3	対空	10	ジドウライフル	120	2	4	60	—	—	1	6	—	—	—
燃料	50	索潜	1	対地	30	バズーカ	30	—	70	60	—	—	1	2	—	—	—
資金	70	搭載	不可	対艦	70	NOT	—	—	—	—	—	—	—	—	—	—	—
244	アイオア型		戦艦	進化改良													
移動	5	索敵	1	対空	80	406mmホウ	20	—	80	100	170	—	7	15	—	—	—
燃料	250	索潜	1	対地	90	406mmホウ	20	—	80	100	170	—	1	15	—	—	—
資金	1800	搭載	不可	対艦	60	NOT	—	—	—	—	—	—	—	—	—	—	—
						40mmキカシホウ	—	80	—	—	—	—	1	15	—	—	—
247	エセックス型		空母	進化改良													
移動	5	索敵	2	対空	10	NOT	—	—	—	—	—	—	—	—	—	—	—
燃料	250	索潜	2	対地	50	NOT	—	—	—	—	—	—	—	—	—	—	—
資金	1500	搭載	4	対艦	35	NOT	—	—	—	—	—	—	—	—	—	—	—
						127mmAAホウ	6	35	25	35	65	—	1	15	—	—	—
248	ノースカロライナ型		戦艦	進化改良													
移動	4	索敵	1	対空	60	406mmホウ	20	—	80	100	170	—	7	15	—	—	—
燃料	250	索潜	1	対地	80	406mmホウ	20	—	80	100	170	—	1	15	—	—	—
資金	1600	搭載	不可	対艦	70	NOT	—	—	—	—	—	—	—	—	—	—	—
						127mmAAホウ	6	35	25	35	65	—	1	15	—	—	—

捕獲した日本軍の九二式重機関銃を試す米歩兵



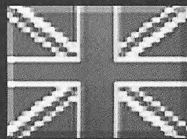

大英帝国



◎大英帝国

NO.	名称	分類	進化改良	搭載武器	対空	対空	対装	対非	対艦	対潜	射程	弾数					
												I	II	III	IV		
性能諸元																	
250	フルマー	艦上戦闘機	進化改良														
移動	10	索敵	3	対空	30	7.7mmMG	3	50	10	40	—	—	1	8	—	—	—
燃料	50	索潜	1	対地	10	227kgバクダン	18	—	50	90	20	—	1	1	—	—	—
資金	190	搭載	可	対艦	30	NOT	—	—	—	—	—	—	—	—	—	—	—
						NOT	—	—	—	—	—	—	—	—	—	—	—
251	シーファイア	艦上戦闘機	進化改良	258(200)	259(250)												
移動	9	索敵	3	対空	60	20mmキカンホウ	10	70	20	50	—	—	1	8	4	—	—
燃料	42	索潜	1	対地	10	NOT	—	—	—	—	—	—	—	—	—	—	—
資金	200	搭載	可	対艦	30	NOT	—	—	—	—	—	—	—	—	—	—	—
						タンク	—	—	—	—	—	—	—	—	1	—	—
252	グラジュエーター	戦闘機	進化改良	250(50)	251(250)												
移動	9	索敵	3	対空	30	7.7mmMG	3	30	10	20	—	—	1	4	—	—	—
燃料	46	索潜	1	対地	5	NOT	—	—	—	—	—	—	—	—	—	—	—
資金	120	搭載	不可	対艦	10	NOT	—	—	—	—	—	—	—	—	—	—	—
						NOT	—	—	—	—	—	—	—	—	—	—	—
253	ハリケーン I	戦闘機	進化改良	254(150)													
移動	9	索敵	3	対空	50	7.7mmMG	3	50	10	20	—	—	1	8	4	—	—
燃料	42	索潜	1	対地	10	NOT	—	—	—	—	—	—	—	—	—	—	—
資金	150	搭載	不可	対艦	20	NOT	—	—	—	—	—	—	—	—	—	—	—
						タンク	—	—	—	—	—	—	—	—	1	—	—
254	ハリケーン II	戦闘機	進化改良	261(100)													
移動	10	索敵	3	対空	50	20mmキカンホウ	10	50	10	50	—	—	1	6	3	3	—
燃料	54	索潜	1	対地	10	227kgバクダン	18	—	50	80	20	—	1	—	2	—	—
資金	160	搭載	不可	対艦	20	NOT	—	—	—	—	—	—	—	—	—	—	—
						タンク	—	—	—	—	—	—	—	—	—	1	—
255	タイフーン	戦闘機	進化改良	256(200)													
移動	10	索敵	3	対空	60	20mmキカンホウ	10	70	20	50	—	—	1	8	4	4	4
燃料	54	索潜	1	対地	15	454kgバクダン	25	—	70	100	30	—	1	—	2	—	—
資金	210	搭載	不可	対艦	30	ロケットダン	15	—	40	90	20	—	1	—	—	4	—
						タンク	—	—	—	—	—	—	—	—	—	—	1
256	テンペスト	戦闘機	進化改良														
移動	11	索敵	3	対空	65	20mmキカンホウ	10	70	20	50	—	—	1	8	4	4	4
燃料	62	索潜	1	対地	15	454kgバクダン	25	—	70	100	30	—	1	—	2	—	—
資金	240	搭載	不可	対艦	30	ロケットダン	15	—	40	90	20	—	1	—	—	4	—
						タンク	—	—	—	—	—	—	—	—	—	—	1
257	スピットファイア	戦闘機	進化改良	251(200)	258(250)												
移動	9	索敵	3	対空	50	7.7mmMG	3	60	10	40	—	—	1	6	—	—	—
燃料	42	索潜	1	対地	10	NOT	—	—	—	—	—	—	—	—	—	—	—
資金	180	搭載	不可	対艦	20	NOT	—	—	—	—	—	—	—	—	—	—	—
						NOT	—	—	—	—	—	—	—	—	—	—	—
258	スピット.IX	戦闘機	進化改良	259(200)													
移動	10	索敵	3	対空	70	20mmキカンホウ	10	100	20	50	—	—	1	8	4	4	4
燃料	50	索潜	1	対地	15	227kgバクダン	18	—	50	80	20	—	1	—	2	—	—
資金	200	搭載	不可	対艦	30	ロケットダン	15	—	40	90	20	—	1	—	—	4	—
						タンク	—	—	—	—	—	—	—	—	—	—	1
259	スピット.XIV	戦闘機	進化改良														
移動	10	索敵	3	対空	72	20mmキカンホウ	10	100	10	50	—	—	1	8	4	4	4
燃料	50	索潜	1	対地	15	227kgバクダン	18	—	50	80	20	—	1	—	2	—	—
資金	240	搭載	不可	対艦	30	ロケットダン	15	—	40	90	20	—	1	—	—	4	—
						タンク	—	—	—	—	—	—	—	—	—	—	1
260	ミーティア	戦闘機	進化改良														
移動	10	索敵	3	対空	80	20mmキカンホウ	10	140	20	60	—	—	1	8	—	—	—
燃料	58	索潜	1	対地	20	NOT	—	—	—	—	—	—	—	—	—	—	—
資金	400	搭載	不可	対艦	40	NOT	—	—	—	—	—	—	—	—	—	—	—
						NOT	—	—	—	—	—	—	—	—	—	—	—



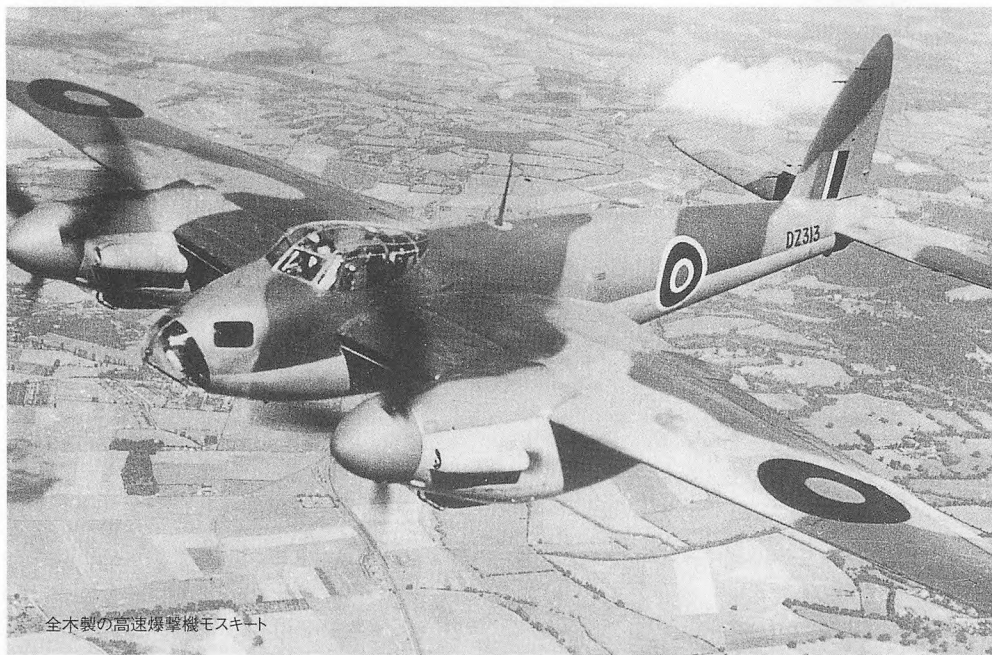

全木製の高速爆撃機モスキート

NO.	名称	分類	進化改良		搭載武器	対司	対空	対装	対非	対艦	対潜	射撃	弾数				
													I	II	III	IV	
性能諸元																	
261	ハリケーンIVD	戦闘攻撃機	進化改良 262(150)														
移動	10	索敵	4	対空	40	7.7mmMG	3	30	10	20	—	—	1	5	5	9	—
燃料	54	索潜	1	対地	10	40mmキカンホウ	20	—	80	—	—	—	1	2	—	—	—
資金	170	搭載	不可	対艦	25	NOT	—	—	—	—	—	—	—	—	—	—	—
						タンク	—	—	—	—	—	—	—	—	1	—	—
262	ハリケーンIV	戦闘攻撃機	進化改良														
移動	10	索敵	4	対空	50	7.7mmMG	3	30	10	20	—	—	1	5	5	5	9
燃料	54	索潜	1	対地	10	227kgバクダン	18	—	50	80	20	—	1	2	—	—	—
資金	180	搭載	不可	対艦	25	40mmキカンホウ	20	—	50	—	—	—	1	—	4	—	—
						タンク	—	—	—	—	—	—	—	—	—	1	—
263	スキューア	急降下爆撃機	進化改良														
移動	10	索敵	4	対空	20	7.7mmMG	3	20	10	30	—	—	1	6	—	—	—
燃料	54	索潜	2	対地	10	227kgバクダン	18	—	80	120	50	—	1	1	—	—	—
資金	170	搭載	不可	対艦	25	NOT	—	—	—	—	—	—	—	—	—	—	—
						NOT	—	—	—	—	—	—	—	—	—	—	—
264	ソードフィッシュ	艦上攻撃機	進化改良 265(250)														
移動	9	索敵	5	対空	20	227kgバクダン	18	—	60	100	30	50	1	—	3	—	—
燃料	46	索潜	2	対地	20	ギョライ	—	—	—	—	80	—	1	1	—	—	—
資金	150	搭載	可	対艦	40	NOT	—	—	—	—	—	—	—	—	—	—	—
						7.7mmMG	—	20	—	—	—	—	1	2	2	—	—
265	バラクーダ	艦上攻撃機	進化改良														
移動	9	索敵	5	対空	40	113kgバクダン	12	—	40	80	20	40	1	—	4	—	—
燃料	46	索潜	2	対地	25	ギョライ	—	—	—	—	100	—	1	1	—	—	—
資金	200	搭載	可	対艦	50	NOT	—	—	—	—	—	—	—	—	—	—	—
						7.7mmMG	—	30	—	—	—	—	1	3	3	—	—
266	ブレニム	陸上攻撃機	進化改良 267(250)														
移動	12	索敵	4	対空	30	Bバクダン	—	—	—	—	—	—	—	—	2	—	—
燃料	62	索潜	1	対地	25	227kgバクダン	18	—	50	80	20	—	1	3	—	—	—
資金	200	搭載	不可	対艦	45	NOT	—	—	—	—	—	—	—	—	—	—	—
						7.7mmMG	—	40	—	—	—	—	1	6	6	—	—



NO.	名称	分類	進化改良	搭載武器							弾数					
				対空	対地	対艦	対非	対潜	射程	I	II	III	IV			
267 モスキート 陸上攻撃機 進化改良																
移動	13	索敵	4	対空	65	Bバクダン	—	—	—	—	—	—	—	2	—	—
燃料	70	索潜	1	対地	30	227kgバクダン	18	—	50	80	20	—	1	4	—	—
資金	300	搭載	不可	対艦	50	NOT	—	—	—	—	—	—	—	—	—	—
						20mmキカンホウ	—	70	—	—	—	—	1	6	6	—
268 ボーフォート 陸上攻撃機 進化改良																
移動	12	索敵	4	対空	40	Bバクダン	—	—	—	—	—	—	—	—	2	—
燃料	74	索潜	1	対地	20	227kgバクダン	18	—	50	80	20	—	1	3	—	—
資金	240	搭載	不可	対艦	40	ギョライ	—	—	—	100	—	—	—	—	1	—
						7.7mmMG	—	30	—	—	—	—	1	8	8	8
269 ランカスター 爆撃機 進化改良																
移動	12	索敵	2	対空	40	Bバクダン	—	—	—	—	—	—	12	—	—	—
燃料	94	索潜	1	対地	50	227kgバクダン	18	—	60	80	30	—	1	—	—	24
資金	500	搭載	不可	対艦	50	5tバクダン	25	—	250	250	200	—	1	—	1	—
						7.7mmMG	—	50	—	—	—	—	—	—	—	8
270 ウェリントン 爆撃機 進化改良 271(200)																
移動	12	索敵	2	対空	40	Bバクダン	—	—	—	—	—	—	4	—	—	—
燃料	86	索潜	1	対地	35	227kgバクダン	18	—	60	80	30	—	1	—	8	—
資金	300	搭載	不可	対艦	35	NOT	—	—	—	—	—	—	—	—	—	—
						7.7mmMG	—	40	—	—	—	—	1	8	8	—
271 ハリファクス 爆撃機 進化改良																
移動	12	索敵	2	対空	50	Bバクダン	—	—	—	—	—	—	10	—	—	—
燃料	94	索潜	1	対地	50	227kgバクダン	18	—	60	80	30	—	1	—	20	—
資金	400	搭載	不可	対艦	50	NOT	—	—	—	—	—	—	—	—	—	—
						7.7mmMG	—	60	—	—	—	—	1	8	8	—
272 ボストン 陸上攻撃機 進化改良																
移動	13	索敵	2	対空	45	Bバクダン	—	—	—	—	—	—	—	2	—	—
燃料	62	索潜	1	対地	25	454kgバクダン	25	—	80	120	65	—	1	4	—	—
資金	200	搭載	不可	対艦	40	NOT	—	—	—	—	—	—	—	—	—	—
						12.7mmMG	—	50	—	—	—	—	1	10	10	—
274 ダイムラー 装甲車 進化改良 275(250)																
移動	8	索敵	4	対空	8	2pdrホウ	—	—	40	—	—	—	1	6	—	—
燃料	50	索潜	1	対地	13	7.92mmMG	3	5	5	50	—	—	1	4	—	—
資金	25	搭載	不可	対艦	13	NOT	—	—	—	—	—	—	—	—	—	—
						NOT	—	—	—	—	—	—	—	—	—	—
275 ハンバーⅢ 装甲車 進化改良 276(250) 304(100)																
移動	8	索敵	4	対空	8	15mmキカンホウ	8	—	10	50	—	—	1	6	—	—
燃料	50	索潜	1	対地	5	7.92mmMG	3	5	5	50	—	—	1	4	—	—
資金	35	搭載	不可	対艦	5	NOT	—	—	—	—	—	—	—	—	—	—
						NOT	—	—	—	—	—	—	—	—	—	—
276 AECⅢ 装甲車 進化改良																
移動	8	索敵	4	対空	7	75mmホウQF	15	—	60	70	3	—	1	4	—	—
燃料	50	索潜	1	対地	20	7.92mmMG	3	—	5	40	—	—	1	5	—	—
資金	40	搭載	不可	対艦	20	NOT	—	—	—	—	—	—	—	—	—	—
						NOT	—	—	—	—	—	—	—	—	—	—
277 MarkⅥB 軽戦車 進化改良 279(150)																
移動	8	索敵	4	対空	4	12.7mmMG	5	—	10	65	—	—	1	6	—	—
燃料	50	索潜	1	対地	8	NOT	—	—	—	—	—	—	—	—	—	—
資金	40	搭載	不可	対艦	8	NOT	—	—	—	—	—	—	—	—	—	—
						NOT	—	—	—	—	—	—	—	—	—	—
278 MarkⅥC 軽戦車 進化改良 279(150)																
移動	8	索敵	4	対空	4	15mmキカンホウ	8	—	15	60	—	—	1	6	—	—
燃料	50	索潜	1	対地	8	7.7mmMG	3	—	5	40	—	—	1	3	—	—
資金	40	搭載	不可	対艦	8	NOT	—	—	—	—	—	—	—	—	—	—
						NOT	—	—	—	—	—	—	—	—	—	—
279 スチュアートⅠ 軽戦車 進化改良 280(200)																
移動	8	索敵	4	対空	10	37mmホウL53	10	—	45	40	—	—	1	10	—	—
燃料	50	索潜	1	対地	20	7.62mmMG	3	5	5	65	—	—	1	4	—	—
資金	40	搭載	不可	対艦	20	NOT	—	—	—	—	—	—	—	—	—	—
						NOT	—	—	—	—	—	—	—	—	—	—



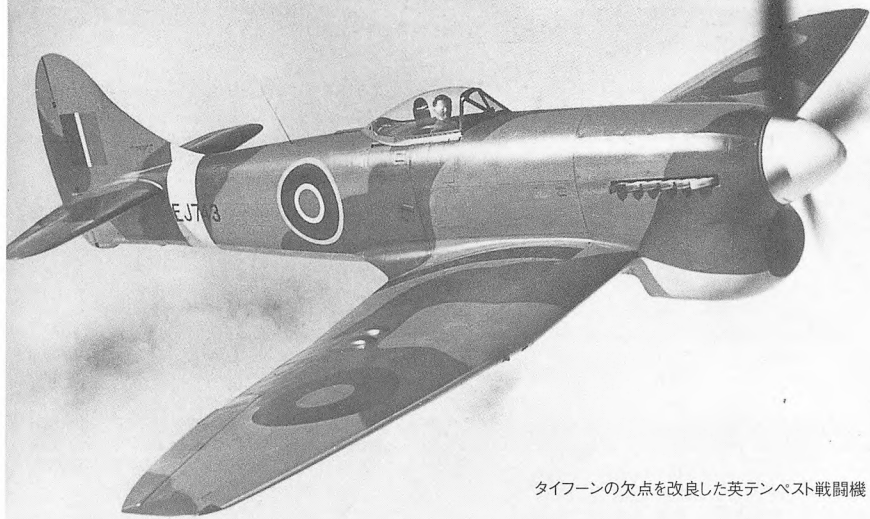

タイフーンの欠点を改良した英テンペスト戦闘機

NO.	名称	分類	進化改良	性能諸元							弾数						
				搭載武器	対空	対空	対装	対非	対艦	対潜	射程	I	II	III	IV		
292	リー	中戦車	進化改良	293(250)													
移動	5	索敵	2	対空	12	75mmホウL40	15	—	60	70	3	—	1	5	—	—	—
燃料	50	索潜	1	対地	30	37mmホウL54	—	—	45	—	—	—	1	18	—	—	—
資金	65	搭載	不可	対艦	30	7.62mmMG	3	5	5	60	—	—	1	10	—	—	—
						NOT	—	—	—	—	—	—	—	—	—	—	—
293	シャーマンII	中戦車	進化改良	294(150)													
移動	5	索敵	2	対空	15	75mmホウL40	15	—	60	70	3	—	1	9	—	—	—
燃料	50	索潜	1	対地	35	12.7mmMG	5	8	10	65	—	—	1	7	—	—	—
資金	65	搭載	不可	対艦	35	NOT	—	—	—	—	—	—	—	—	—	—	—
						NOT	—	—	—	—	—	—	—	—	—	—	—
294	シャーマンIIA	中戦車	進化改良	295(200)													
移動	6	索敵	2	対空	15	76mmホウL52	15	—	75	60	5	—	1	7	—	—	—
燃料	50	索潜	1	対地	38	12.7mmMG	5	8	10	65	—	—	1	8	—	—	—
資金	70	搭載	不可	対艦	38	NOT	—	—	—	—	—	—	—	—	—	—	—
						NOT	—	—	—	—	—	—	—	—	—	—	—
295	ファイアフライ	中戦車	進化改良	296(250)													
移動	6	索敵	2	対空	15	17pdrホウ	15	—	105	70	15	—	1	8	—	—	—
燃料	50	索潜	1	対地	35	7.62mmMG	3	—	5	40	—	—	1	7	—	—	—
資金	80	搭載	不可	対艦	35	NOT	—	—	—	—	—	—	—	—	—	—	—
						NOT	—	—	—	—	—	—	—	—	—	—	—
296	マチルダI	重戦車	進化改良	297(250)													
移動	4	索敵	2	対空	10	7.7mmMG	3	—	5	50	—	—	1	13	—	—	—
燃料	50	索潜	1	対地	33	NOT	—	—	—	—	—	—	—	—	—	—	—
資金	60	搭載	不可	対艦	33	NOT	—	—	—	—	—	—	—	—	—	—	—
						NOT	—	—	—	—	—	—	—	—	—	—	—
297	マチルダII	重戦車	進化改良	298(250)													
移動	3	索敵	2	対空	14	2pdrホウ	—	—	40	—	1	—	1	7	—	—	—
燃料	50	索潜	1	対地	45	7.92mmMG	3	5	5	50	—	—	1	7	—	—	—
資金	70	搭載	不可	対艦	45	NOT	—	—	—	—	—	—	—	—	—	—	—
						NOT	—	—	—	—	—	—	—	—	—	—	—
298	バレンタインXI	重戦車	進化改良	299(200)													
移動	4	索敵	2	対空	8	75mmホウQF	15	—	60	70	3	—	1	5	—	—	—
燃料	50	索潜	1	対地	33	7.92mmMG	3	—	5	40	—	—	1	7	—	—	—
資金	80	搭載	不可	対艦	33	NOT	—	—	—	—	—	—	—	—	—	—	—
						NOT	—	—	—	—	—	—	—	—	—	—	—





NO.	名称	分類	進化改良	性能諸元	搭載武器	対空	対装	対非	対艦	対潜	射程	弾数					
												I	II	III	IV		
311 17ポンド砲 牽引対戦車砲 進化改良																	
移動	—	索敵	1	対空	10	17pdrホウ	—	—	105	—	15	—	1	9	—	—	—
燃料	50	索潜	1	対地	50	NOT	—	—	—	—	—	—	—	—	—	—	—
資金	80	搭載	不可	対艦	50	NOT	—	—	—	—	—	—	—	—	—	—	—
312 40mmポフォース 牽引高射砲 進化改良																	
移動	—	索敵	1	対空	—	40mmホウL48	—	50	—	—	—	—	3	6	—	—	—
燃料	50	索潜	1	対地	10	40mmホウL48	10	20	40	40	—	—	1	6	—	—	—
資金	60	搭載	不可	対艦	10	NOT	—	—	—	—	—	—	—	—	—	—	—
313 3in.AA砲 牽引高射砲 進化改良																	
移動	—	索敵	1	対空	—	76.2mmホウ	—	55	—	—	—	—	4	5	—	—	—
燃料	50	索潜	1	対地	10	76.2mmホウ	15	25	50	50	3	—	1	5	—	—	—
資金	80	搭載	不可	対艦	10	NOT	—	—	—	—	—	—	—	—	—	—	—
314 25ポンド砲 牽引榴弾砲 進化改良 315(250)																	
移動	—	索敵	1	対空	—	25pdrホウ	20	—	25	50	—	—	4	6	—	—	—
燃料	50	索潜	1	対地	10	25pdrホウ	20	—	15	40	3	—	1	4	—	—	—
資金	60	搭載	不可	対艦	10	NOT	—	—	—	—	—	—	—	—	—	—	—
315 5.5in.野砲 牽引榴弾砲 進化改良																	
移動	—	索敵	1	対空	—	5.5inヤホウ	20	—	50	100	—	—	5	5	—	—	—
燃料	50	索潜	1	対地	10	5.5inヤホウ	20	—	25	50	—	—	1	4	—	—	—
資金	80	搭載	不可	対艦	10	NOT	—	—	—	—	—	—	—	—	—	—	—
317 歩兵 歩兵 進化改良 318(150) 319(200)																	
移動	3	索敵	2	対空	10	ライフル	80	—	10	40	—	—	1	6	—	—	—
燃料	50	索潜	1	対地	30	ATライフル	10	—	20	20	—	—	1	2	—	—	—
資金	10	搭載	不可	対艦	60	NOT	—	—	—	—	—	—	—	—	—	—	—
318 歩兵 44 歩兵																	
移動	3	索敵	2	対空	10	ライフル	80	—	10	40	—	—	1	4	—	—	—
燃料	50	索潜	1	対地	30	ピアット	30	—	65	60	—	—	1	2	—	—	—
資金	20	搭載	不可	対艦	60	NOT	—	—	—	—	—	—	—	—	—	—	—
319 自動車化歩兵 機械化歩兵 進化改良 320(250)																	
移動	2	索敵	3	対空	15	サブマシンガン	120	—	5	70	—	—	1	5	—	—	—
燃料	50	索潜	1	対地	40	ピアット	30	—	65	60	—	—	1	2	—	—	—
資金	40	搭載	不可	対艦	50	NOT	—	—	—	—	—	—	—	—	—	—	—
320 空挺隊 空挺歩兵 進化改良																	
移動	2	索敵	3	対空	20	サブマシンガン	120	—	5	70	—	—	1	5	—	—	—
燃料	50	索潜	1	対地	50	ピアット	30	—	65	60	—	—	1	2	—	—	—
資金	80	搭載	不可	対艦	60	NOT	—	—	—	—	—	—	—	—	—	—	—
454 レッドデビルズ 空挺歩兵 進化改良																	
移動	3	索敵	3	対空	10	サブマシンガン	120	—	5	70	—	—	1	5	—	—	—
燃料	50	索潜	1	対地	30	NOT	—	—	—	—	—	—	—	—	—	—	—
資金	70	搭載	不可	対艦	70	NOT	—	—	—	—	—	—	—	—	—	—	—
425 レパルス 戦艦 進化改良																	
移動	5	索敵	1	対空	40	381mmホウ	20	—	75	95	150	—	5	15	—	—	—
燃料	250	索潜	1	対地	65	381mmホウ	20	—	75	95	150	—	5	15	—	—	—
資金	850	搭載	不可	対艦	65	NOT	—	—	—	—	—	—	—	—	—	—	—
426 キングジョージV 戦艦 進化改良																	
移動	5	索敵	1	対空	50	356mmホウ	18	—	75	95	150	—	6	15	—	—	—
燃料	250	索潜	1	対地	75	356mmホウ	18	—	75	95	150	—	1	15	—	—	—
資金	950	搭載	不可	対艦	75	NOT	—	—	—	—	—	—	—	—	—	—	—
						40mmキカンホウ	—	20	—	—	—	—	1	15	—	—	—



NO.	名称	分類	進化改良	搭載武器							弾数								
				対空	対潜	対非	対艦	対潜	射程	I	II	III	IV						
334 TB-3 爆撃機 進化改良 335(250)				移動	11	索敵	2	対空	30	B/バクダン	—	—	—	—	—	3	—	—	—
	燃料	74	索潜	1	対地	30	250kgバクダン	20	—	60	80	30	—	1	—	6	—	—	
	資金	200	搭載	不可	対艦	30	NOT	—	—	—	—	—	—	—	—	—	—	—	
							7.62mmMG	—	30	—	—	—	—	1	10	10	—	—	
335 Pe-8 爆撃機 進化改良				移動	12	索敵	2	対空	60	B/バクダン	—	—	—	—	—	9	—	—	
	燃料	102	索潜	1	対地	45	250kgバクダン	20	—	60	80	30	—	1	—	18	—	—	
	資金	600	搭載	不可	対艦	45	NOT	—	—	—	—	—	—	—	—	—	—	—	
							20mmキカンホウ	—	30	—	—	—	—	1	10	10	—	—	
336 BA-6 装甲車 進化改良				移動	7	索敵	4	対空	—	45mmホウL45	10	—	50	40	—	1	6	—	
	燃料	55	索潜	1	対地	8	7.62mmMG	3	—	5	40	—	—	1	4	—	—		
	資金	25	搭載	不可	対艦	8	NOT	—	—	—	—	—	—	—	—	—	—		
							NOT	—	—	—	—	—	—	—	—	—	—	—	
337 T-26 M33 軽戦車 進化改良 338(100)				移動	5	索敵	3	対空	12	45mmホウL46	10	—	50	40	—	1	17	—	
	燃料	44	索潜	1	対地	8	7.62mmMG	3	5	5	50	—	—	1	6	—	—		
	資金	45	搭載	不可	対艦	8	NOT	—	—	—	—	—	—	—	—	—	—		
							NOT	—	—	—	—	—	—	—	—	—	—	—	
338 T-26 M37 軽戦車 進化改良 342(150)				移動	5	索敵	3	対空	8	45mmホウL46	10	—	50	40	—	1	17	—	
	燃料	45	索潜	1	対地	13	7.62mmMG	3	5	5	50	—	—	1	6	—	—		
	資金	45	搭載	不可	対艦	13	NOT	—	—	—	—	—	—	—	—	—	—		
							NOT	—	—	—	—	—	—	—	—	—	—	—	
339 BT-5 軽戦車 進化改良 344(250) 340(100) 341(100)				移動	6	索敵	2	対空	11	45mmホウL46	10	—	50	40	—	1	7	—	
	燃料	54	索潜	1	対地	15	7.62mmMG	3	—	5	40	—	—	1	8	—	—		
	資金	55	搭載	不可	対艦	15	NOT	—	—	—	—	—	—	—	—	—	—		
							NOT	—	—	—	—	—	—	—	—	—	—	—	
340 BT-7 軽戦車 進化改良 344(250) 341(50)				移動	7	索敵	2	対空	9	45mmホウL46	10	—	50	40	—	1	13	—	
	燃料	50	索潜	1	対地	13	7.62mmMG	3	5	5	50	—	—	1	4	—	—		
	資金	50	搭載	不可	対艦	13	NOT	—	—	—	—	—	—	—	—	—	—		
							NOT	—	—	—	—	—	—	—	—	—	—	—	
341 BT-7A 軽戦車 進化改良 344(250)				移動	6	索敵	2	対空	12	76.2mmホウS	15	—	45	70	—	1	4	—	
	燃料	50	索潜	1	対地	20	7.62mmMG	3	—	5	40	—	—	1	4	—	—		
	資金	50	搭載	不可	対艦	20	NOT	—	—	—	—	—	—	—	—	—	—		
							NOT	—	—	—	—	—	—	—	—	—	—	—	
342 T-60 M40 軽戦車 進化改良 343(100)				移動	5	索敵	3	対空	9	20mmキカンホウ	10	—	45	40	—	1	26	—	
	燃料	50	索潜	1	対地	13	7.62mmMG	3	—	5	30	—	—	1	3	—	—		
	資金	50	搭載	不可	対艦	13	NOT	—	—	—	—	—	—	—	—	—	—		
							NOT	—	—	—	—	—	—	—	—	—	—	—	
343 T-60 M42 軽戦車 進化改良				移動	5	索敵	4	対空	12	20mmキカンホウ	10	—	45	40	—	1	26	—	
	燃料	50	索潜	1	対地	20	7.62mmMG	3	—	5	30	—	—	1	3	—	—		
	資金	50	搭載	不可	対艦	20	NOT	—	—	—	—	—	—	—	—	—	—		
							NOT	—	—	—	—	—	—	—	—	—	—	—	
344 T-34A 中戦車 進化改良 345(100)				移動	5	索敵	1	対空	15	76.2mmホウM	15	—	60	70	1	—	1	8	—
	燃料	42	索潜	1	対地	45	7.62mmMG	3	—	5	50	—	—	1	4	—	—		
	資金	60	搭載	不可	対艦	40	NOT	—	—	—	—	—	—	—	—	—	—		
							NOT	—	—	—	—	—	—	—	—	—	—	—	
345 T-34B 中戦車 進化改良 346(100) 359(100) 361(250)				移動	5	索敵	2	対空	15	76.2mmホウL	15	—	65	70	3	—	1	8	—
	燃料	42	索潜	1	対地	45	7.62mmMG	3	—	5	50	—	—	1	4	—	—		
	資金	65	搭載	不可	対艦	40	NOT	—	—	—	—	—	—	—	—	—	—		
							NOT	—	—	—	—	—	—	—	—	—	—	—	

NO.	名称	分類	進化改良	搭載武器	対空	対空	対装	対非	対艦	対潜	射程	弾数					
												I	II	III	IV		
性能諸元																	
353 JS-II 重戦車 進化改良				354(150)				357(150)				358(150)					
移動	5	索敵	2	対空	25	122mmホウ	22	—	125	100	20	—	1	4	—	—	—
燃料	35	索潜	1	対地	70	7.62mmMG	3	—	5	50	—	—	1	4	—	—	—
資金	120	搭載	不可	対艦	65	NOT	—	—	—	—	—	—	—	—	—	—	—
						NOT	—	—	—	—	—	—	—	—	—	—	—
354 JS-II m 重戦車 進化改良				355(200)				357(50)				358(50)					
移動	4	索敵	2	対空	40	122mmホウ	22	—	125	100	20	—	1	4	—	—	—
燃料	42	索潜	1	対地	85	12.7mmMG	5	8	10	60	—	—	1	4	—	—	—
資金	130	搭載	不可	対艦	80	NOT	—	—	—	—	—	—	—	—	—	—	—
						NOT	—	—	—	—	—	—	—	—	—	—	—
355 JS-III 重戦車 進化改良																	
移動	3	索敵	2	対空	40	122mmホウ	22	—	125	100	20	—	1	4	—	—	—
燃料	40	索潜	1	対地	90	12.7mmMG	5	8	10	60	—	—	1	6	—	—	—
資金	150	搭載	不可	対艦	80	NOT	—	—	—	—	—	—	—	—	—	—	—
						NOT	—	—	—	—	—	—	—	—	—	—	—
356 KV-85 重戦車 進化改良																	
移動	3	索敵	2	対空	20	85mmホウL55	20	—	90	80	5	—	1	7	—	—	—
燃料	30	索潜	1	対地	38	7.62mmMG	3	—	5	50	—	—	1	4	—	—	—
資金	50	搭載	不可	対艦	38	NOT	—	—	—	—	—	—	—	—	—	—	—
						NOT	—	—	—	—	—	—	—	—	—	—	—
450 T-28 中戦車 進化改良				344(100)													
移動	5	索敵	1	対空	10	76.2mmホウ	15	—	35	50	—	—	1	12	—	—	—
燃料	42	索潜	1	対地	10	7.62mmMG	3	5	5	65	—	—	1	8	—	—	—
資金	60	搭載	不可	対艦	10	NOT	—	—	—	—	—	—	—	—	—	—	—
						NOT	—	—	—	—	—	—	—	—	—	—	—
451 KV-II 重戦車 進化改良				360(200)													
移動	3	索敵	2	対空	25	152mmHI	25	—	85	90	5	—	1	5	—	—	—
燃料	35	索潜	1	対地	45	7.62mmMG	3	—	5	40	—	—	1	4	—	—	—
資金	80	搭載	不可	対艦	40	NOT	—	—	—	—	—	—	—	—	—	—	—
						NOT	—	—	—	—	—	—	—	—	—	—	—
357 JSU-122 突撃砲 進化改良				358(50)													
移動	5	索敵	1	対空	11	122mmホウ	22	—	125	100	20	—	1	6	—	—	—
燃料	41	索潜	1	対地	63	12.7mmMG	5	8	10	60	—	—	1	3	—	—	—
資金	60	搭載	不可	対艦	63	NOT	—	—	—	—	—	—	—	—	—	—	—
						NOT	—	—	—	—	—	—	—	—	—	—	—
358 JSU-152 突撃砲 進化改良				357(50)													
移動	5	索敵	1	対空	14	152mmHI	25	—	85	90	5	—	1	3	—	—	—
燃料	40	索潜	1	対地	63	12.7mmMG	5	8	10	40	—	—	1	3	—	—	—
資金	75	搭載	不可	対艦	63	NOT	—	—	—	—	—	—	—	—	—	—	—
						NOT	—	—	—	—	—	—	—	—	—	—	—
359 SU-122 突撃砲 進化改良				360(50)													
移動	5	索敵	1	対空	9	122mmHI	22	—	60	100	1	—	1	4	—	—	—
燃料	43	索潜	1	対地	40	NOT	—	—	—	—	—	—	—	—	—	—	—
資金	70	搭載	不可	対艦	40	NOT	—	—	—	—	—	—	—	—	—	—	—
						NOT	—	—	—	—	—	—	—	—	—	—	—
360 SU-152 突撃砲 進化改良				358(250)				357(250)									
移動	5	索敵	1	対空	15	152mmHI	25	—	85	90	5	—	1	3	—	—	—
燃料	46	索潜	1	対地	38	NOT	—	—	—	—	—	—	—	—	—	—	—
資金	70	搭載	不可	対艦	38	NOT	—	—	—	—	—	—	—	—	—	—	—
						NOT	—	—	—	—	—	—	—	—	—	—	—
361 SU-100 駆逐戦車 進化改良				359(50)													
移動	5	索敵	1	対空	15	100mmホウ	23	—	135	90	20	—	1	6	—	—	—
燃料	46	索潜	1	対地	45	NOT	—	—	—	—	—	—	—	—	—	—	—
資金	90	搭載	不可	対艦	45	NOT	—	—	—	—	—	—	—	—	—	—	—
						NOT	—	—	—	—	—	—	—	—	—	—	—
362 ZIS AA 対空戦車 進化改良				363(250)													
移動	8	索敵	2	対空	30	25mmキカンホウ	12	55	60	50	—	—	1	5	—	—	—
燃料	55	索潜	1	対地	15	NOT	—	—	—	—	—	—	—	—	—	—	—
資金	25	搭載	不可	対艦	15	NOT	—	—	—	—	—	—	—	—	—	—	—
						NOT	—	—	—	—	—	—	—	—	—	—	—

NO.	名称	分類	進化改良	搭載武器	対司	対空	対装	対非	対艦	対潜	射程	弾数					
												I	II	III	IV		
375 スキー歩兵				歩兵				進化改良 374(50)									
移動	4	索敵	2	対空	10	ライフル	80	—	10	40	—	—	1	6	—	—	—
燃料	50	索潜	1	対地	30	NOT	—	—	—	—	—	—	—	—	—	—	—
資金	12	搭載	不可	対艦	30	NOT	—	—	—	—	—	—	—	—	—	—	—
376 機械化歩兵				機械化歩兵				進化改良 377(250)									
移動	3	索敵	3	対空	20	ライフル	80	—	10	40	—	—	1	4	—	—	—
燃料	50	索潜	1	対地	40	ATライフル	10	—	20	20	—	—	1	4	—	—	—
資金	30	搭載	不可	対艦	40	NOT	—	—	—	—	—	—	—	—	—	—	—
377 親衛赤車				機械化歩兵				進化改良									
移動	4	索敵	3	対空	20	サブマシンガン	120	—	5	60	—	—	1	4	—	—	—
燃料	50	索潜	1	対地	50	ATライフル	10	—	20	20	—	—	1	4	—	—	—
資金	40	搭載	不可	対艦	50	NOT	—	—	—	—	—	—	—	—	—	—	—
						NOT	—	—	—	—	—	—	—	—	—	—	—

ソビエト戦車の天敵・独ティーガーII型重戦車



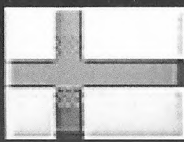

各国共通ユニット +フィンランド



NO.	名称	分類	進化改良	搭載武器	対空	対装	対非	対艦	対潜	射程	弾数						
											I	II	III	IV			
性能諸元																	
398	大司令部	司令部	進化改良														
移動	—	索敵	5	対空	60	75mmホウ	15	—	60	70	3	—	1	15	—	—	—
燃料	—	索潜	1	対地	50	NOT	—	—	—	—	—	—	—	—	—	—	—
資金	600	搭載	不可	対艦	50	NOT	—	—	—	—	—	—	—	—	—	—	—
				対艦	50	20mmキカンホウ	—	40	—	—	—	—	1	15	—	—	—
399	中司令部	司令部	進化改良														
移動	—	索敵	4	対空	30	75mmホウ	15	—	60	70	3	—	1	15	—	—	—
燃料	—	索潜	1	対地	30	NOT	—	—	—	—	—	—	—	—	—	—	—
資金	300	搭載	不可	対艦	30	NOT	—	—	—	—	—	—	—	—	—	—	—
				対艦	30	20mmキカンホウ	—	40	—	—	—	—	1	15	—	—	—
400	小司令部	司令部	進化改良														
移動	—	索敵	3	対空	5	75mmホウ	15	—	60	70	3	—	1	15	—	—	—
燃料	—	索潜	1	対地	10	NOT	—	—	—	—	—	—	—	—	—	—	—
資金	200	搭載	不可	対艦	30	NOT	—	—	—	—	—	—	—	—	—	—	—
				対艦	30	20mmキカンホウ	—	40	—	—	—	—	1	15	—	—	—
401	トーチカ	トーチカ	進化改良														
移動	—	索敵	1	対空	20	75mmホウ	15	—	60	70	3	—	1	15	—	—	—
燃料	—	索潜	1	対地	40	マシンガン	—	—	10	80	—	—	1	15	—	—	—
資金	200	搭載	不可	対艦	60	NOT	—	—	—	—	—	—	—	—	—	—	—
				対艦	60	NOT	—	—	—	—	—	—	—	—	—	—	—
402	沿岸砲台	トーチカ	進化改良														
移動	—	索敵	4	対空	10	カイガンホウ	—	—	—	40	—	6	15	—	—	—	—
燃料	—	索潜	1	対地	40	カイガンホウ	—	—	—	50	—	1	15	—	—	—	—
資金	200	搭載	不可	対艦	85	NOT	—	—	—	—	—	—	—	—	—	—	—
				対艦	85	NOT	—	—	—	—	—	—	—	—	—	—	—
403	レーダー基地	トーチカ	進化改良														
移動	—	索敵	5	対空	20	NOT	—	—	—	—	—	—	—	—	—	—	—
燃料	—	索潜	1	対地	20	NOT	—	—	—	—	—	—	—	—	—	—	—
資金	200	搭載	不可	対艦	40	NOT	—	—	—	—	—	—	—	—	—	—	—
				対艦	40	20mmキカンホウ	—	40	—	—	—	—	1	15	—	—	—
404	高射砲塔	トーチカ	進化改良														
移動	—	索敵	4	対空	50	128mmホウ	—	60	—	—	—	7	15	—	—	—	—
燃料	—	索潜	1	対地	40	マシンガン	—	—	10	80	—	1	15	—	—	—	—
資金	300	搭載	不可	対艦	40	NOT	—	—	—	—	—	—	—	—	—	—	—
				対艦	40	NOT	—	—	—	—	—	—	—	—	—	—	—
405	要塞	トーチカ	進化改良														
移動	—	索敵	1	対空	20	105mmヤホウ	20	—	40	90	—	2	15	—	—	—	—
燃料	—	索潜	1	対地	50	105mmヤホウ	20	—	20	45	2	—	1	15	—	—	—
資金	400	搭載	不可	対艦	60	マシンガン	—	—	—	80	—	—	1	15	—	—	—
				対艦	60	NOT	—	—	—	—	—	—	—	—	—	—	—
407	旧式戦艦	戦艦	進化改良														
移動	3	索敵	1	対空	50	380mmホウ	19	—	80	95	150	—	6	15	—	—	—
燃料	250	索潜	1	対地	50	380mmホウ	19	—	80	95	150	—	1	15	—	—	—
資金	900	搭載	不可	対艦	55	NOT	—	—	—	—	—	—	—	—	—	—	—
				対艦	55	20mmキカンホウ	—	40	—	—	—	—	1	15	—	—	—
409	重巡洋艦	重巡洋艦	進化改良														
移動	5	索敵	2	対空	50	200mmホウ	10	—	40	50	80	—	4	15	—	—	—
燃料	250	索潜	2	対地	40	200mmホウ	10	—	40	50	80	—	1	15	—	—	—
資金	800	搭載	不可	対艦	45	ギョライ	—	—	40	—	100	—	1	15	—	—	—
				対艦	45	20mmキカンホ	—	40	—	—	—	—	1	15	—	—	—
249	軽巡洋艦	軽巡洋艦	進化改良 409(250)														
移動	5	索敵	3	対空	75	127mmAAホウ	6	35	25	35	65	—	1	15	—	—	—
燃料	250	索潜	3	対地	50	ギョライ	—	—	—	—	100	—	1	15	—	—	—
資金	600	搭載	不可	対艦	35	バクライ	—	—	—	—	—	60	1	15	—	—	—
				対艦	35	40mmキカンホウ	—	80	—	—	—	—	1	15	—	—	—

NO.	名称	分類	進化改良	性能諸元	搭載武器	対空	対装	対非	対艦	対潜	射程	弾数					
												I	II	III	IV		
414 駆逐艦 駆逐艦 進化改良 249(0)																	
移動	6	索敵	4	対空	30	120mmホウ	6	—	20	30	50	—	1	15	—	—	—
燃料	250	索潜	3	対地	20	ギョライ	—	—	—	—	100	—	1	15	—	—	—
資金	400	搭載	不可	対艦	30	バクライ	—	—	—	—	—	60	1	15	—	—	—
						20mmキカンホウ	—	40	—	—	—	—	1	15	—	—	—
417 潜水艦 潜水艦 進化改良																	
移動	4	索敵	3	対空	10	ギョライ	—	—	—	100	—	—	1	15	—	—	—
燃料	250	索潜	1	対地	20	NOT	—	—	—	—	—	—	—	—	—	—	—
資金	400	搭載	不可	対艦	40	NOT	—	—	—	—	—	—	—	—	—	—	—
						NOT	—	—	—	—	—	—	—	—	—	—	—
419 軽空母 空母 進化改良																	
移動	5	索敵	2	対空	10	NOT	—	—	—	—	—	—	—	—	—	—	—
燃料	250	索潜	2	対地	20	NOT	—	—	—	—	—	—	—	—	—	—	—
資金	800	搭載	可	対艦	20	NOT	—	—	—	—	—	—	—	—	—	—	—
						20mmキカンホウ	—	20	—	—	—	—	1	15	—	—	—
443 ブファロー 戦闘機 進化改良																	
移動	10	索敵	3	対空	40	12.7mmMG	5	40	15	35	—	—	1	7	4	—	—
燃料	54	索潜	1	対地	10	45kgバクダン	5	—	25	50	9	—	1	—	1	—	—
資金	160	搭載	不可	対艦	20	NOT	—	—	25	—	—	—	—	—	—	—	—
						NOT	—	—	—	—	—	—	—	—	—	—	—
444 フォッカーDXXI 戦闘機 進化改良																	
移動	9	索敵	3	対空	40	7.92mmMG	3	30	10	30	—	—	1	6	—	—	—
燃料	46	索潜	1	対地	15	NOT	—	—	—	—	—	—	—	—	—	—	—
資金	160	搭載	不可	対艦	20	NOT	—	—	—	—	—	—	—	—	—	—	—
						NOT	—	—	—	—	—	—	—	—	—	—	—
445 グラジュエーター 戦闘機 進化改良																	
移動	9	索敵	3	対空	30	7.7mmMG	3	30	10	20	—	—	1	4	—	—	—
燃料	46	索潜	1	対地	5	NOT	—	—	—	—	—	—	—	—	—	—	—
資金	120	搭載	不可	対艦	10	NOT	—	—	—	—	—	—	—	—	—	—	—
						NOT	—	—	—	—	—	—	—	—	—	—	—
447 プレニム 陸上攻撃機 進化改良																	
移動	12	索敵	4	対空	30	Bバクダン	—	—	—	—	—	—	—	—	2	—	—
燃料	62	索潜	1	対地	25	227kgバクダン	18	—	50	80	20	—	1	3	—	—	—
資金	200	搭載	不可	対艦	45	NOT	—	—	—	—	—	—	—	—	—	—	—
						7.7mmMG	—	40	—	—	—	—	1	6	6	—	—
448 ビッケルス 軽戦車 進化改良																	
移動	8	索敵	4	対空	10	37mmホウL53	10	—	45	40	—	—	1	6	—	—	—
燃料	50	索潜	1	対地	8	9mmMG	3	3	10	70	—	—	1	4	—	—	—
資金	40	搭載	不可	対艦	8	NOT	—	—	—	—	—	—	—	—	—	—	—
						NOT	—	—	—	—	—	—	—	—	—	—	—
449 テトラークCS 軽戦車 進化改良																	
移動	8	索敵	4	対空	10	94mmホウ	22	—	30	85	—	—	1	7	—	—	—
燃料	50	索潜	1	対地	10	7.7mmMG	3	5	5	80	—	—	1	4	—	—	—
資金	40	搭載	不可	対艦	10	NOT	—	—	—	—	—	—	—	—	—	—	—
						NOT	—	—	—	—	—	—	—	—	—	—	—
452 スキー歩兵 歩兵 進化改良																	
移動	4	索敵	2	対空	10	サブマシンガン	120	—	5	60	—	—	1	5	—	—	—
燃料	50	索潜	1	対地	30	NOT	—	—	—	—	—	—	—	—	—	—	—
資金	20	搭載	不可	対艦	30	NOT	—	—	—	—	—	—	—	—	—	—	—
						NOT	—	—	—	—	—	—	—	—	—	—	—
453 歩兵 歩兵 進化改良																	
移動	3	索敵	2	対空	15	ライフル	120	2	10	60	—	—	1	5	—	—	—
燃料	50	索潜	1	対地	40	NOT	—	—	—	—	—	—	—	—	—	—	—
資金	10	搭載	不可	対艦	40	NOT	—	—	—	—	—	—	—	—	—	—	—
						NOT	—	—	—	—	—	—	—	—	—	—	—

